

# ANInfoEAC

Núm. 38- AÑO 2013

ASOCIACIÓN NACIONAL DE EMPRESAS DE AUXILIO EN CARRETERA

## Especial Zona Norte: País Vasco, Cantabria y Asturias



Iñigo Urkullu  
Lehendakari del  
País Vasco

**ANEAC-FENEAC referente del  
Auxilio en Carretera**

**Homenaje al  
General Antonio Dichas  
en su despedida**



# NUEVO CANTER TF AUTOMÁTICAMENTE EFICIENTE

La robustez de siempre,  
ahora con cambio automático **DUONIC**<sup>®</sup>



**5** AÑOS DE  
GARANTÍA

- Cambio automático de doble embrague **DUONIC**<sup>®</sup> con función Eco Mode sin mantenimiento
- Gama de 3,5 a 7,5 Tn con motores Euro 5 EEV
- Nueva versión 4x4 de 6,5 Tn
- Revisiones cada 40.000 Km
- Suspensión delantera independiente en gama de 3,5 Tn
- Climatizador, inmovilizador, cierre centralizado y luces diurnas de serie

**MMC Automóviles España**

Francisco Gervás, 4.  
28108 Alcobendas.  
902 20 10 30





- 1 Sumario**
- 2 Carta Presidente**
- 4 Protocolo de Actuación para el Auxilio en Carretera a Vehículos Ligeros**
- 14 Entrevista con María Seguí, Directora General de la DGT**
- 20 FORMANEAC presenta el “Manual del Operario de Auxilio en Carretera”**
- 21 Los gallegos comprometidos con la formación**
- 22 José Manuel Hoyas, Gerente de FORMANEAC**
- 26 Francisco Valencia, Director de Gobierno Corporativo de Línea Directa Aseguradora**
- 36 Motortec**
- 38 Empresas: Euroloyd, Seguros Exclusivos para ANEAC-FENEAC**
- 44 Reunión anual del CNTC**
- 46 Reunión de los representantes del sector con las compañías aseguradoras**
- 48 Empresas: Asada Correduría de Seguros**
- 49 José Antonio Griñán, Presidente de la Junta de Andalucía**
- 50 Asambleas de la Asociación Andaluza en Sevilla y Granada**
- 54 Entrevista con José Vico Sánchez, Director Provincial de la DGT en Granada**
- 58 Adiós a Jesús de la O Bonilla**
- 60 Nuestras propuestas llegan al Congreso de los Diputados**
- 61 Fin de semana y cena de Navidad en Logroño**
- 63 Al día**
- 64 Mercado**

**RELACIÓN DE EMPRESAS ANUNCIANTES**

<b>Empresa</b>	<b>Actividad</b>	<b>Página</b>
Misubishi	Vehículos industriales	Int. Portada
Tarso	Mandos a distancia para grúas	3
Multiwheel	Rueda Universal de emergencia	11
Jiauto	Auxilio en Carretera 24 horas	13
J.de la O	Asistencia 24 horas	17
Mycsa Mulder	Vehículos para salvamento y rescate	19
Grúas Martínez	Asistencia 24 horas	21
IDX	Informática y comunicaciones	23
Grúas Marcos	Asistencia 24 horas	25
Grúas Sur	Auxilio en carretera 24 horas	27
Rec. Casal	Reciclaje del autovómil, repuestos	31
Campos	Asistencia 24 horas	32 y 33
Grúas Andalucía	Asistencia 24 horas	35
Grúas y Talleres Ávila	Asistencia 24 horas, Servicio Oficial Hyundai	37
Euroloyd	Correduría de seguros	39
Autodrain	Solución para errores de combustible	41
Grúas Cecilio	Asistencia 24 horas	43
Hartman	Exclusivas grúas producidas y montadas en Alemania	45
Carbo	Fabricación de grúas	47
Grúas Santander	Auxilio en Carretera 24 horas	51
Grúas Sant Jordi	Asistencia, compra-venta, reciclaje	53
Asistencia Diana	Auxilio en Carretera 24 horas	57
Grúas Docu	Auxilio en Carretera 24 horas	59
Grúas Carmona	Auxilio en Carretera 24 horas	59
Grúas Villanueva	Auxilio en Carretera 24 horas	59
Grúas Sant Andreu	Auxilio en Carretera 24 horas	59
Grúas Albaladejo	Auxilio en Carretera 24 horas	59
Encabo	Fabricación de grúas	Int. Contra
Foima	Fabricación de grúas	Contra.





*Queridos socios y amigos:*

*El verano para muchos de nosotros, yo diría <para casi todos>, es una estación que nos exige mayor demanda y esfuerzo profesional. Traslados vacacionales, vehículos extranjeros en nuestras costas o en tránsito hacia ellas o sus países de origen, hacen de este periodo anual un incremento de servicios para nuestras empresas, lo que implica mejores resultados económicos. Sin embargo, los datos que manejamos no dicen precisamente eso. Con cada socio que hablo, afirma que este verano ha sido peor que el anterior... y el anterior ya fue malo. Es una triste realidad, pero es lo que por el momento tenemos. No se trata aisladamente de nuestro sector, eso lo sabéis de pleno, pero sin duda la situación general nos afecta... y mucho ¿Qué podemos hacer? En mi opinión no dar ni un paso atrás, ni para coger impulso. Sé que no es fácil, pero no nos queda otra. Ánimo y a por todas.*

*Institucionalmente, y aunque parezca contradictorio a la situación global, estamos mejor que nunca. ANEAC-FENEAC consolidada en todas las administraciones y foros. Nuestra Asociación-Federación, plenamente saneada, consiguiendo poco a poco logros impensables, tiempo atrás, para nuestro colectivo. Nuestra revista, INFOANEAC, referencia como medio escrito en nuestro sector, pero claro... la crisis, maldita expresión, afecta a todo el mundo y nosotros no íbamos a ser menos. Por todo esto os animo a que no desfallezcáis y juntos conseguiremos superar este bache que, a pesar de su alto precio, nos fortalecerá.*

*Centrándome en este nuevo número de INFOANEAC, comentaros que hemos dado principal protagonismo a la zona norte peninsular, concretamente a Cantabria, Asturias y País Vasco. Cuando en líneas anteriores os comentaba que estábamos plenamente consolidados, tenía que haber añadido además <considerados>, porque el trato y atención que nos dispensaron, en las diferentes comunidades donde acudimos, fue extraordinario.*

*Desde Cantabria se trabaja en formar una asociación fuerte y numerosa que aglutine a empresas del País Vasco, Asturias y la propia Cantabria. La propuesta se realizó en Santander y contó con la presencia de numerosos representantes de las zonas anteriormente citadas, así como del propio Jefe del Sector de Tráfico del País Montañés.*

*En el País Vasco, su Lendakari tuvo amables palabras de consideración y agradecimiento para FENEAC. En Bilbao también nos recibieron la Directora de Tráfico y el Director de Transporte, ambos nos informaron ampliamente de cuanto acontece en su zona relacionado con nuestro sector.*

*En Oviedo, el Comandante Jefe del Sector de Tráfico de la Guardia Civil de Asturias, nos atendió amablemente sacrificando un día de sus vacaciones, lo que desde estas páginas queremos agradecer.*

*En Madrid acompañamos al General De la Agrupación de Tráfico en su emotivo homenaje de despedida, dando la bienvenida a su sucesor, quien ocupará un lugar destacado en nuestro próximo número.*

*Un año más fuimos invitados a los Premios Periodísticos Línea Directa Aseguradora.*

*En definitiva, un verano sin desperdicio para nuestra Asociación-Federación y sin duda para INFOANEAC.*

*El próximo número estará dedicado a Extremadura. Me despido de vosotros hasta entonces, haciendo hincapié en la frase que comenté anteriormente: "Os animo a que no desfallezcáis y juntos conseguiremos superar este bache que, a pesar de su alto precio, nos fortalecerá".*

*Rafael Merino Calderón  
Presidente ANEAC-FENEAC*



## FEDERACIÓN NACIONAL DE EMPRESAS DE AUXILIO EN CARRETERA

EDITA: FENEAC. C/ Juan Hurtado de Mendoza, 5 - semisótano • 28036 MADRID • Telf.: 902 34 56 70 • Fax: 91 761 35 81.

www.aneac.com • e-mail: aneac@aneac.com

CONSEJO EDITORIAL: Rafael Merino Calderón, M<sup>a</sup> Carmen Ricart, Francisco Salinero,

DIRECCIÓN: Julián Santamarina. COLABORADOR: Antonio Carrera. REDACCIÓN Y CORRECCIÓN: Javier Santamarina.

MAQUETACIÓN: Mely Simón. REALIZACIÓN Y DISEÑO GRÁFICO: SANTAMAR PUBLICATIONES, S.L. Tel.: 608 263 999.

e-mail: infoaneac@telefonica.net

Esta publicación, no puede ser reproducida ni en todo ni en parte, sin previa autorización.

La revista no se identifica necesariamente con la opinión de sus colaboradores.

# Tarso mandos a distancia

HACEMOS MANDOS PARA SU NECESIDAD

TARSO



## LAS SOLUCIONES DE SIEMPRE



Producción y comercialización de equipos para diferentes aplicaciones industriales como el auxilio y rescate en carreta, plataformas, grúas pluma, grúas torre, grúas puente, toldos...

## NUEVOS EQUIPOS CASI A PUNTO

Vivimos rodeados por la tecnología, las ondas de radio nos inundan, las antiguas tecnologías se colapsan y dan paso a nuevas formas de comunicación

Nuestro mundo está en cambio constante y esto no lo podemos ignorar, por eso en Tarso apostamos por la I+D+i constante

## Tarso es sinónimo de un mando flexible para su negocio

### MUCHO MÁS QUE MANDOS

- TARSO ES EXPERIENCIA
- TARSO ES SEGURIDAD
- TARSO ES INNOVACIÓN
- TARSO ES RAPIDEZ
- TARSO ES MEJORA
- TARSO ES TARSO



### PRÓXIMO MÉTODO INTERACTIVO

Una nueva página web permitirá a los clientes configurar su compra las 24 horas del día, así como estar informado del estado del pedido

El cliente podrá acceder a información interactiva para la configuración de sus equipos y manuales audiovisuales que mostrarán qué hacer ante los eventuales problemas de instalación



Teléfono: 954 689 663

Fax: 954 689 664

Email: tarsoman@tarsoman.com

TARSO

Polígono Industrial Fuente del Rey

Ctra. Isla Menor; Km 0,200; Nave F

Dos Hermanas (Sevilla)

**Siempre tuvo las puertas abiertas para ANEAC-FENEAC...**

## **Homenaje de despedida al General de División D. Antonio Dichas Gómez,**

### **Jefe de la Agrupación de Tráfico de la Guardia Civil**

**D**espués de 39 años de servicio en el Cuerpo, desde que en 1974 obtuviera el cargo de Teniente en la Academia Especial de la Guardia Civil de Madrid y dedicando sus últimos años profesionales al frente del Mando de la Jefatura de la Agrupación de Tráfico de la Guardia Civil, el General de División, Antonio Dichas Gómez pasó a situación de reserva el pasado 23 de junio de 2013.

Por dicho motivo el General recibió a principios de verano, un emotivo homenaje que congregó a numerosas personalidades civiles y militares, que quisieron estar junto a él en este día de despedida.

*Entre las personalidades asistentes se encontraban, María Seguí, Bartolomé Vargas, Ramón Ledesma y su sucesor en el cargo, el General D. Benito Salcedo*

Entre las personalidades asistentes podemos destacar a María Seguí, Directora General de la DGT; General Don Benito Salcedo, nuevo Jefe de la Agrupación de Tráfico de la Guardia Civil; General Don Rogelio Martínez Masegosa, antiguo Jefe de la Agrupación; Don Bartolomé Vargas, Fiscal de Seguridad Vial; Don Ramón Ledesma, anterior Jefe de Ordenación de la DGT, etc.

Por su parte, ANEAC-FENEAC, representado por su Presidente, Don Rafael Merino, no quiso faltar a este emotivo homenaje al General Dichas, quien siempre mantuvo sus puertas abiertas para esta



*El General junto a María Seguí, Directora General de la DGT.*



*El General Antonio Dichas con su sucesor en la Jefatura, General Benito Salcedo.*

cargo, un moderno ordenador portátil, con una imagen cargada que decía: *Al General de División D. Antonio Dichas Gómez, con el cariño y aprecio de sus compañeros, por una vida de entrega a España y a la Guardia Civil. Del 15-09-1970 al 23-06-2013.*

Posteriormente en el año 2010, ya como General de División se hizo cargo de la Jefatura de la Agrupación de Tráfico de la Guardia Civil. Así mismo, el General Dichas es Licenciado en Derecho.

Entre sus condecoraciones destacan las Grandes Cruces del Mé-



# VENTA DE EQUIPOS PARA EL RESCATE Y LA ASISTENCIA EN CARRETERA



[www.carbotech.es](http://www.carbotech.es)

**CARBÓ TECHNOLOGIES, S.L.**

c/ Xaloc, 1 Pol. Ind. Can Volart  
08150 – PARETS DEL VALLÈS (BCN)

Tel: 637 886 691

666 589 993

e-mail: [info@carbotech.es](mailto:info@carbotech.es)



De izquierda a derecha, Bartolomé Vargas, María Seguí y el General Antonio Dichas.



Al General Dichas le regalaron un moderno portátil, con un emotivo lema en su pantalla.



El General Dichas con el Comandante Javier Sánchez -Ferragut Andreu.



FENEAC representada por su Presidente Rafael Merino, acudió a la despedida del General al frente de la Jefatura de la Agrupación.

Como regalo recibió un moderno ordenador con una imagen cargada que decía: *Al General de División D. Antonio Dichas Gómez, con el cariño y aprecio de sus compañeros, por una vida de entrega a España y a la Guardia Civil.*

*Del 15-09-1970 al 23-06-2013*

rito Militar, Encomienda a la Orden de Isabel la Católica, así como Cruces del Mérito Policial, del Mérito de la Guardia Civil y la Cruz de San Raimundo Peñafort.

Desde ANEAC-FENEAC queremos agradecerle el gran servicio que ha prestado a este sector, deseándole salud y felicidad junto a sus seres queridos, en esta nueva etapa que acaba de comenzar.

**Julián Santamarina**



María Seguí con Ramón Ledesma.





**Responsables:**

- ✓ Diana Pereira, *Directora Ejecutiva.*
- ✓ Antonio Iglesias, *Responsable Ejecutivo.*
- ✓ Juan Fernando Gómez, *Responsable de Flota.*
- ✓ Andrea García, *Responsable Prevención de Riesgos y Protección de Datos.*
- ✓ César Pereira, *Administración y Contabilidad.*



**ASISTENCIA  
DIANA**

**Notará la diferencia**

Severino Cobas, 122 y 124

36214 Vigo (Pontevedra)

**Tel.: 986 26 42 42 (8 Líneas)**



## TVE, El País y Onda Madrid, ganadores de la X Edición del Premio Periodístico de Seguridad Vial Línea Directa

- La Fundación Española para la Seguridad Vial (FESVIAL) y la Asociación Española de la Carretera (AEC), reconocidas con los premios Solidario y Honorífico, respectivamente.
- Celebrado en el Teatro Real, el acto de entrega estuvo presidido por la Directora General de Tráfico, María Seguí.
- En esta edición se han presentado un total de 985 trabajos de prensa, radio y televisión, lo que supone un 20% más que el año pasado.

Línea Directa Aseguradora celebró el pasado mes de junio el acto de entrega de la 10ª edición de su Premio Periodístico de Seguridad Vial. El evento, que tuvo lugar en el Teatro Real de Madrid, estuvo presidido por **María Seguí**, Directora General de Tráfico y contó con

la periodista Olga Viza como maestra de ceremonias.

Los galardones cuentan con tres categorías periodísticas (Prensa escrita, Radio y Televisión) y otros dos, el Premio Solidario y el Premio Honorífico, que reconocen la labor y las iniciativas de aquellas asociaciones, fundaciones y personalidades que han destacado por su compromiso con la seguridad en carretera. Todos los ganadores reciben un premio en metálico de **10.000 euros**, salvo el Premio Honorífico, que carece de dotación económica.

El jurado de esta edición ha elegido los trabajos de **Ángela Alcover**, redactora de los Informativos de Televisión Española; **Patricia Rodríguez Blanco**, periodista del diario 'El País'; y **Rafael Cerro**, presentador y conductor de 'Hoy en Madrid en marcha' en Onda Madrid, como ganadores de las cate-

gorías de Televisión, Prensa Escrita y Radio, respectivamente. Además, han resultado ganadores del Premio Solidario y del Premio Honorífico la **Fundación Española para la Seguridad Vial (FESVIAL)** y la **Asociación Española de la Carretera (AEC)**, respectivamente, cuyos candidatos son propuestos por un Comité de Expertos formado por los ganadores de estas dos categorías en pasadas ediciones.

Durante su intervención, la **Directora General de Tráfico, María Seguí**, destacó que "los accidentes de tráfico son una pandemia ante la que la sociedad ha ido despertando poco a poco" y apeló a que "entre todos conseguiremos llegar a cero muertos en las carreteras".

Por su parte, **Miguel Ángel Merino**, Director General de Línea Directa, aseguró: "En Línea Directa tenemos un sueño: lograr que las estadísticas sobre seguridad

# Haz negocio de los errores al echar combustible



» AutoDrain es la empresa líder del mercado británico en sistemas para la recuperación de combustible en casos de carga de combustible erróneo.

Con más de 150.000 cargas erróneas de combustible al año en el Reino Unido, su empresa puede adquirir una gran Rentabilidad realizando este servicio.

Nuestros sistemas móviles Scavenger para la extracción de combustible le permite ir a donde esté su cliente, no importa la marca o modelo del vehículo, y retirarle todo el combustible contaminado de una manera rápida, segura y cumpliendo con la legislación vigente.

El sistema móvil Scavenger puede ser instalado para puerta lateral o trasera permitiendo a un vehículo taller dar diferentes servicios.



**La unidad de recuperación de combustible**  
Si no tiene un vehículo taller, también puede realizar el servicio retirando el vehículo a su base y realizando la extracción de combustible en sus propias instalaciones con este equipo.

## **Diseño a medida**

Nosotros diseñamos, desarrollamos, fabricamos, instalamos y realizamos el servicio de mantenimiento de sus necesidades en particular - ya sea si posee un sólo vehículo taller o una flota completa.

## **Formación**

La formación es vital para asegurarse de maximizar el beneficio y la duración de sus equipos para la extracción de los combustibles. Tenemos las siguientes opciones:

- 1 - Formación gratuita online
- 2- Formación en nuestras instalaciones
- 3- Formación en sus instalaciones



vial sean igual a 0. Por eso, hace 10 años, apostamos por hacer del Premio Periodístico el eje de nuestras políticas de compromiso social. En este sentido, en un aniversario tan especial, Línea Directa quiere ma-

nifestar su vocación por convertirse en un firme aliado de la sociedad en la batalla por la seguridad vial, que es la seguridad de todos".

En esta edición se ha vuelto a registrar un nuevo récord de par-

ticipación, con **985 candidaturas**, lo que supone un 20% más que el pasado año, una cifra que consolida al certamen como una referencia en el ámbito del periodismo español.

### Palmarés X Premio Periodístico de Seguridad Vial Línea Directa

	Autor	Medio	Titular
1. Prensa	<b>Patricia R. Blanco</b>	El País	<i>Pise el freno</i>
2. Radio	Rafael Cerro	Onda Madrid	<i>Frenada</i>
3. Televisión	<b>Ángela Alcover</b>	TVE	<i>Conducción y daño cerebral</i>

1. Premio honorífico	Asociación Española de la Carretera
2. Premio solidario	Fundación Española para la Seguridad Vial



### El jurado de la X edición

El jurado de la X edición, presidido por **María Seguí**, Directora General de Tráfico, ha estado formado por diversas personalidades del mundo de la empresa, la administración y el periodismo:

- **Flavia Rodríguez-Ponga**, Directora General de Seguros y Fondos de Pensiones.
- **Pedro Guerrero**, Presidente de Bankinter.
- **María del Pilar González de Frutos**, Presidenta de UNESPA (Unión Española de Entidades Aseguradoras y Reaseguradoras).
- **Mar Cogollos**, Directora de AESLEME (Asociación para el

Estudio de la Lesión Medular Espinal).

- **Matías Prats**, Periodista y presentador de 'Noticias 2' de Antena 3.
- **Iñaki Gabilondo**, periodista.
- **Bieito Rubido**, Director de ABC.
- **Vicente Jiménez Navas**, Director adjunto de El País.
- **Noelia Camacho**, Periodista de Telecinco y ganadora en la categoría de Televisión en la IX edición del Premio Periodístico de Seguridad Vial Línea Directa.

**Línea Directa Aseguradora**  
Santiago Velázquez  
Director de Comunicación Externa

# Jiauto

Seriedad, calidad y profesionalidad son los valores que nos identifican



Disponemos de una amplia flota de vehículos para atender cualquier necesidad que se produzca en carretera:

- ▶ Vehículo Taller
- ▶ Grúas Pluma
- ▶ Remolcadores para Gran Tonelaje
- ▶ Grúas para Parking
- ▶ Grúas de Plataforma, etc.
- ▶ Modernas instalaciones dotadas de la tecnología más avanzada.
- ▶ Todo ello de la mano de profesionales altamente cualificados.
- ▶ Trabajamos con las principales compañías.



Calle César Vallejo, 4 ▶ Polígono Industrial Guadalhorce ▶ Málaga, 29004  
Telf.: 902 179 492 ▶ Fax: 952 960 612  
www.asistenciajiauto.es ▶ e-mail: gerencia@asistenciajiauto.es

**Diego Molina, Gerente de La Variante,  
Taller y Auxilio en Carretera, de la Región de MURCIA**

**“Más de 150.000 asistencias (rescates incluidos),  
en carretera, al cumplir el 30 aniversario”**

*“HOY, el servicio integral de Asistencia en Carretera requiere especialización,  
medios y tecnología, con personal en reciclaje constante”*



**Para llegar a cubrir 150.000 asistencias en 30 años, ¿Qué medias de asistencia llegáis a tener?**

—En nuestro caso es muy regular, su estabilidad nos permite tener una plantilla de personal arraigada en la empresa. Los conductores son a su vez mecánicos, y cuentan cada año con más carnés de especialización. La movilidad que nos da la ubicación y el espacio con el que contamos (25.000 m<sup>2</sup>), facilita mucho el trabajo.



**Cerca del 30% reparamos in situ, de forma que el cliente puede seguir su viaje, en muchos casos a los 30 minutos de dar el aviso de avería.**



**Dar un buen servicio, dadas las prestaciones que las Aseguradoras incluyen en su póliza, será cada vez más difícil.**

—Realmente no. En esta época el cliente demanda en cualquier producto un servicio completo, integral, sin fisuras, y quien no se adapte a sus exigencias lo perderá.

Ya se sabe que quién valora es el cliente, y aún hay una asignatu-

**Recuperar un vehículo en situaciones realmente difíciles, además de medios técnicos adecuados, requiere mucha experiencia.**



Tres décadas, es mucho tiempo en la vida de una empresa, ¿Qué puedes destacar de un periodo tan amplio?

—En este momento que llegamos a dar la solución adecuada, en todo tipo de averías, siniestros y situaciones, que solo podemos resolver contadas empresas en España.

## Nace un nuevo concepto de ayuda en carretera



Cerca de **150.000** asistencias, son nuestro mejor **AVAL**

- 24 HORAS | 365 DÍAS AL AÑO
- Respuesta inmediata
- Solemos llegar en menos de 20 minutos
- Grúa + mecánico (reparación in situ)
- Taller 24 h. (mecánica, electricidad, chapa, ...)
- Servicio TOTAL al conductor y acompañantes
- 100% de cuidados al vehículo
- Custodia y depósito vigilado del vehículo

**30% REPARACIONES IN SITU | TALLER PROPIO 24 H.**



Salida 128 Autovía, Molina de Segura (Murcia)  
 968 616 999 · 689 600 838  
 609 622 482 · Fax: 968 644 387  
[www.gruaslavariante.es](http://www.gruaslavariante.es)  
 24horas@gruaslavariante.es

**ESPECIALISTAS EN RESCATES | ASISTENCIA PARA TODO TIPO DE VEHÍCULOS,  
 AVERÍAS, SINIESTROS Y GRAN TONELAJE**



ra pendiente por cubrir, en la que nosotros estamos trabajando duro este año: El trato personal, la educación exquisita, el respeto sin paliativos.

Qué fácil es dar un trato especial al cliente, ¡cómo lo agradece!, y qué poco se prodiga.

¿Cómo vive el personal una situación de "guardia permanente" las 24 horas del día?

—A todo se acostumbra el ser humano, somos mucho más resistentes de lo que aparentamos, y lógicamente trabajamos a 3 turnos, con los descansos preceptivos. Además el trabajo de asistencia es muy estimulante, cargado de emociones. Nuestros conductores no lo cambiarían por ningún otro.

Si unimos dedicación y profesionalidad, en una labor tan humana, siempre se recibe más de lo que se da.

Es decir que además de enviar la grúa lo antes posible, y tratar de reparar la avería in situ, vuestra labor llega mucho más lejos.

—Si, en efecto. Parte del fruto de estar trabajando durante tres décadas, es que no hemos dejado de crecer y evolucionar. No creo que haya en España muchas instalaciones como las nuestras, tanto por superficie, como por taller, equipamiento, alianzas de servicio en la región de Murcia y su entorno.

La especialización HOY es primordial, junto a la tecnología.

También somos especialistas en rescates, y asistencia a vehículos de gran tonelaje.

En la asistencia cotidiana ¿cuál es vuestra aportación profesional más significativa?

—Tanto para el cliente final como para las Compañías Aseguradoras, que resolvemos in situ un porcentaje muy alto de asistencias. Es una línea de actuación que iniciamos hace bastantes años, muy laboriosa y de altos costes. Conseguir que un operario lleve a resolver averías mecánicas, eléctricas, de montaje, conexiones, con la variedad de vehículos y marcas que hay en la actualidad, requiere años, y un proceso constante de formación, que tiene un coste muy elevado a nivel de mano de obra, ya que requiere sacar al personal de producción.



Creo que tenemos el índice más alto del sector en reparaciones in situ. En los últimos meses mantenemos una media del 25% al 30%

¿Y cuando no podéis reparar in situ, qué hacéis?

—Lo primero preocuparnos de los ocupantes. Que no se sientan solos, ni abandonados a su suerte en ningún momento. Les facilitamos cuanto precisen, esté o no cubierto por su póliza de asistencia, informándoles de lo que corre a su cargo y a qué coste, y lo que cubre su póliza de asistencia. Después nos preocupamos de que su vehículo quede reparado cuanto antes.

Contamos con taller propio 24 horas, 365 días. De mecánica, electricidad, chapa y pintura.

¿Es frecuente el intrusismo, las comisiones encubiertas,...?

—De todo hay, como en cualquier sector. Quienes hemos crecido en el marco de la cultura de CALIDAD, invirtiendo los beneficios en mejorar constantemente, somos los que más sufrimos los avatares de quienes ofrecen lo que no tienen, o hacen lo que sea, sin límite, por conseguir contratos de asistencia. Nosotros estamos perfectamente en sintonía con los objetivos y comportamiento éticos de la más alta dirección de las aseguradoras.



# Hartmann Sonderfahrzeuge y Tow-Fox referentes en la Feria Internacional de Kassel 2013



**E**n la prestigiosa Feria Internacional de Kassel, Hartmann Sonderfahrzeuge y Tow-Fox continuó con paso firme su exitoso camino hacia el futuro. Se trata de una de las empresas más estables y exitosas en el mercado alemán, incrementando su presencia en Europa.

La empresa Hartmann Sonderfahrzeuge GmbH, está establecida desde hace más de veinte años en el segmento de plataformas y equipos de elevación y arrastre, así como en la producción, junto con ISOLI / Italia, de remolcadoras de gran tonelaje.

Contando aproximadamente con un 30% del mercado Alemán, y como pioneros en el sistema de elevación y arrastre automático en

Europa, han mejorado continuamente sus productos.

Su filosofía es: *"Escucha las sugerencias de los clientes para así mejorar día a día la calidad y facilidad de uso de nuestros productos"*.

En los últimos años, no solo se han posicionado en el mercado Alemán como número uno en el sector, en cuanto a calidad precio, también lo han hecho en Francia, Bélgica, Austria, Suiza, estableciéndose actualmente en España.

La mentalidad de lo "barato" ha pasado con el tiempo. Hoy cuenta la calidad, utilidad, velocidad, comodidad y sencillez de los productos. ¡Lo barato al final sale caro!

Sus productos son considerados de alta calidad, cumpliendo am-

pliamente con las expectativas y necesidades de los clientes.

"Fue difícil entrar en el mercado Europeo ya que hay muchas copias de nuestros productos, pero al final hemos logrado una posición estable. Nuestros productos son efectivos, rentables y robustos, por ello, el que los prueba, no quiere cambiar de proveedor"—Comenta su delegado para España—

Pueden contactar con Hartmann Sonderfahrzeuge GmbH y gustosamente les darán referencias de sus clientes en España.

Para preguntas y/o presupuestos comunique con:

Hartmann Sonderfahrzeuge GmbH  
Ciro Casas

Movil: +49 - 176 - 183 11 443  
e-Mail: cirocasas@aol.com



## Iñigo Urkullu Renteria - Lehendakaria

**“Quiero agradecer a FENEAC su compromiso y el trabajo que lleva a cabo en aras de aumentar la seguridad vial de las personas usuarias de las carreteras”**

Quiero, en primer lugar, agradecer a los responsables de la revista INFOANEAC la oportunidad que me han brindado al invitarme a “abrir” este número especial dedicado al País Vasco, que sin duda va a ser de gran interés para todas aquellas personas que, de una manera u otra, somos usuarias y usuarios de las carreteras.

Euskadi es un país pequeño, y a pesar de ello, su orografía nos permite tener en un territorio miles de kilómetros cuadrados de todo tipo de vías. Así, las autovías y autopistas que atraviesan de norte a sur y de este a oeste la geografía vasca conviven con las complejas y estrechas carreteras de nuestros puertos de montaña o con las que recorren nuestro litoral.

No obstante, y sean cuales sean las características de unas y otras, en todos los casos el factor humano, nuestro comportamiento cuando nos ponemos al frente de un volante, es determinante; de ahí la importancia que adquiere



re la educación vial y la observancia de unas normas, más aún, cuando el uso de las carreteras es mayoritario, incluso excesivo, si lo comparamos con otras vías de comunicación.

Por eso, las personas que se ocupan de auxiliarnos y darnos asistencia cuando nos encontramos ante una emergencia o un

imprevisto cumplen un papel fundamental en lo que respecta a la seguridad de nuestras carreteras.

Desde estas líneas quiero agradecer a FENEAC su compromiso y el trabajo que lleva a cabo en aras de aumentar la seguridad vial de las personas usuarias de las carreteras; compromiso que se plasma en los cursos y jornadas que organizan sobre cómo evitar posibles accidentes antes y después de una asistencia, o en la organización de cursos de formación dirigidos a las personas que nos asisten cuando tenemos alguna incidencia. Y todo ello, además, de forma altruista.

Animo, pues, a todos los asociados de FENEAC a que continúen con esta labor y apoyo desinteresado en favor de un uso responsable, sostenible y seguro de nuestras carreteras.

Zorionak!

Iñigo Urkullu Renteria -  
Lehendakaria

# DOCU

## Recambio Usado

Llama ... 927 27 58 04

ó Whatsapea...



636 388 162 (Raúl)

Enviamos a Toda España



/GRUPODOCU

+ info...

[www.grupodocu.com](http://www.grupodocu.com)

## GRUAS ARMONA

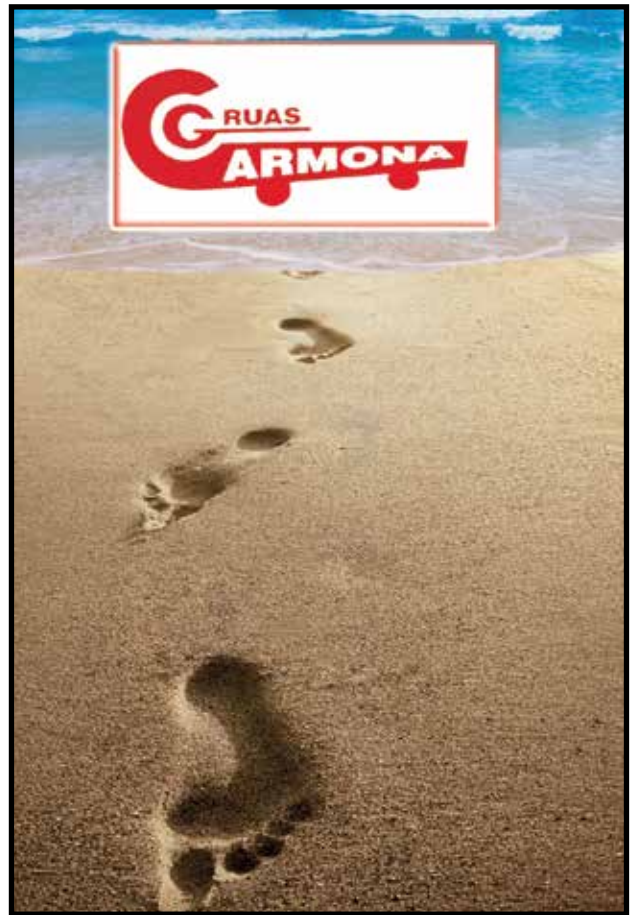

## GRUAS VILLANUEVA

**servicio 24 h.**

José Asterio Sáenz Lacalle

**TODAS LAS COMPAÑÍAS  
DE ASISTENCIA**

Ctra. N- 111Km 290  
Villanueva de Cameros  
26123 La Rioja

Tfno. 941 46 22 11  
Móvil 608 87 28 62  
Fax 941 46 22 94



## GRUES SANT ANDREU

**AUXILIO EN  
CARRETERA  
24 HORAS**

**TEL.: 936 822 269  
607 334 897**



## AUTO-CENTRO ALBALADEJO

**AUXILIO EN CARRETERA 24 HORAS  
TELÉFONO 965 453 058**





**Garbiñe Sáez Molinuevo. Directora de Tráfico del Gobierno Vasco...**

## “Nuestra prioridad es reducir el número de víctimas y en esa labor todas las personas somos importantes”

**T**al y como se recoge en sus líneas estratégicas fundamentales, la Dirección de Tráfico del Gobierno Vasco quiere reducir el número de víctimas de accidentes y que la seguridad vial sea una constante en el día a día de los ciudadanos y ciudadanas de Euskadi. Para ello, cuenta con proyectos novedosos como el servicio de asistencia de grúas ligeras para la retirada urgente de vehículos que la directora explica en esta entrevista.

¿Cuál es el grado de colaboración entre la Dirección de Tráfico y las empresas de auxilio y rescate en lo que se refiere a emergencias, asistencia en su red vial y seguridad vial?

.....  
**“Tenemos contratado un servicio de asistencia de grúas ligeras para la retirada urgente de vehículos de la A-8”**  
 .....

—Tenemos contratado un servicio de asistencia de grúas ligeras para la retirada urgente de vehículos de la A-8. Este ha sido su segundo año de funcionamiento, y ha intervenido en 637 incidentes, tanto causados por accidentes como por averías. En un porcentaje importante, los conductores no tuvieron posibilidad de apartar su vehículo al arcén, lo cual, según nuestras estimaciones, puede provocar una retención de unos seis kilómetros de media, por lo que podemos decir que el servicio impulsado por la Dirección de Tráfico del Gobierno

Vasco ha evitado unos 1.596 kilómetros de retenciones.

Desde la puesta en marcha del servicio (el 11 de julio de 2011), las grúas han tenido 1.018 actuaciones. El número de movilizaciones durante el segundo año de funcionamiento ha sido notablemente mayor que el primero con un incremento del 67%.

Estamos satisfechos con los resultados ya que resulta muy efectivo para paliar los efectos negativos que un accidente o la avería de un vehículo comportan sobre la circulación de una vía tan utilizada como la A-8.

.....  
**Los tiempos de respuesta de este servicio rondan los 13 minutos de media.**  
 .....

# PALFINGER

# TADANO FAUN

## VEHÍCULOS PARA SALVAMENTO, RESCATE, ELEVACIÓN Y REMOLQUE



Los vehículos BKF 40-4L de FAUN nos ofrecen:

VERSATILIDAD, desvolcar, transportar, remolcar  
RAPIDEZ, una sola grúa para todos los movimientos  
FUERZA, Combinación de elevación y tiro



PK 12000T / PK 14000T  
Momento de elevación 12,4 tm a  
13,7 tm y capacidad máxima desde  
5000 kg a 5500 kg

Diseño especial PALFINGER para  
grúas de rescate en carretera.

Enorme capacidad de carga con  
poco peso propio.

Para máxima seguridad 3  
posiciones de control de mando o  
mando a distancia en gama alta.

PK 16000T / PK 18000T  
Momento de elevación 15,6 tm a  
17,2 tm y capacidad máxima desde  
6300 kg a 7000 kg

C/ Sierra de Guadarrama, 2  
Parque Empresarial San Fernando  
28830 San Fernando de Henares  
Madrid - Apdo. de correos: 1026  
Tel.: 91 660 04 60\* - Fax: 91 660 04 61  
E-mail: [mycsa@mycsamulder.es](mailto:mycsa@mycsamulder.es)  
<http://www.mycsamulder.es>



# MYCSA

**Mulder y Co.**  
Importaciones - Exportaciones, S. A.



La Directora de Tráfico con el Viceconsejero de Seguridad del Gobierno Vasco, Josu Zubiaga.

—Las grúas, hasta un máximo de cuatro, se posicionan en la A-8, entre Basauri (Bizkaia) y Cantabria. Nos parece interesante señalar que desde que reciben el aviso desde el Centro de Gestión de Tráfico de Euskadi para desplazarse al lugar del incidente, hasta su llegada al mismo pasan una media de 13 minutos.

Para la contratación de este servicio nos pareció importante determinar un horario de máxima afluencia en esta vía, por lo que determinamos que el horario del servicio sería de 7:30 a 9:30 y de 17:30 a 19:00 horas, de lunes a viernes, si bien, es flexible y puede variar en función de los datos estadísticos de accidentalidad, también tenidos en cuenta, por supuesto. Los vehículos siniestrados se retiran a las instalaciones de la empresa adjudicataria adonde, posteriormente, acude la grúa de asistencia particular del vehículo.

### ¿Qué parque automovilístico tiene el País Vasco?

—A 31 de diciembre de 2012 la Comunidad Autónoma de Euskadi tenía un parque de 1.309.104 vehículos, además de 46.069 ciclomotores, vehículo que, como sabéis, se contabiliza aparte.

El parque de vehículos (sin incluir los ciclomotores) de Euskadi

se distribuye de la siguiente forma: el 73% son turismos, un 14,6% furgonetas y camiones, un 8,3% motocicletas, un 0,2% autobuses, un 0,6% tractores industriales y un 3,2% son otros vehículos. Es bastante similar a lo que se da en otras comunidades autónomas del Estado.

### Seguridad Vial:

**“Nos ocupamos de los y las menores, pero también de las personas mayores”**

### ¿Qué actuaciones realizan en lo referente a seguridad vial y educación vial?

—En Euskadi, la educación vial ha salido del ámbito escolar para ser protagonista de una nueva cultura, que implica a la persona en diferentes roles a lo largo de su vida. La apuesta por la prevención, basada en la responsabilidad y la autonomía de los individuos, nos lleva a desarrollar una educación para la movilidad segura que ve a la persona como viandante, conductora de bicicleta y de vehículos a motor, y como usuaria de transporte público o acompañante. Es a esa persona, en todo su ciclo vital, a quien se dirige la Dirección de Tráfico del Gobierno Vasco al defi-

nir su estrategia de educación para la movilidad segura. Nos ocupamos de los y las menores, pero también de las personas mayores. Es importante educar a los menores en los centros educativos, pero no lo es menos hacerlo desde las familias; por ello, buscamos la implicación de éstas en la formación y concienciación de sus hijos e hijas. Y también nos preocupan las personas mayores. Vemos una tasa importante de atropellos a personas mayores de 64 años, y es con ellos y ellas con quienes trabajamos para concienciarles de una realidad que cada vez se hace más presente en nuestra sociedad, el incremento de la tasa de edad.

Los fundamentos de esta estrategia se recogen en un documento que la Dirección de Tráfico ha trabajado con distintos agentes implicados en la seguridad vial, denominado *Guía de Competencias*, y que define los valores de la movilidad segura, las competencias, los contenidos y las orientaciones para la programación didáctica.

En cuanto a seguridad vial en general, todas nuestras actuaciones están pensadas para mejorarla. Desde la rapidez y eficacia en la tramitación de las infracciones, la gestión en carretera, el estudio estadístico de lo que sucede en la red viaria vasca y hasta la comuni-



cación por todos los canales de que disponemos (web, redes sociales, relaciones y presentaciones a los medios) todo lo que hacemos están orientas a reducir la siniestralidad y mejorar la seguridad vial.

**Contrato de Auxilio en Carretera: "Proporcionamos un servicio que facilita la fluidez del tráfico, y mejora claramente la seguridad vial"**

¿Qué importancia tienen las empresas de auxilio en carretera dentro de la seguridad vial? y ¿Qué grado de profesionalidad le merecen?

—Nosotros estamos satisfechos con el resultado que el contrato que pusimos en marcha hace un par de años está teniendo. Proporcionamos un servicio que facilita la fluidez del tráfico, y mejora claramente la seguridad vial.

**"Es del todo relevante la implicación de asociaciones o entes como las expuestas que puedan mejorar y trabajar en pro de la seguridad vial"**

¿Qué opinión le merecen asociaciones como ANEAC, FENEAC,

**que se esfuerzan por la mejora y el reconocimiento del sector?**

—En la seguridad vial estamos implicados todos: administraciones, profesionales, asociaciones, medios de comunicación y toda la sociedad, ya que todos somos parte del problema y de la solución. En este sentido, es del todo relevante la implicación de asociaciones o entes como las expuestas que puedan mejorar y trabajar en pro de la seguridad vial.

**"En la Dirección de Tráfico del Gobierno Vasco tenemos clara nuestra responsabilidad en colaborar a la hora de mejorar la seguridad de nuestras carreteras"**

Si no me equivoco, ustedes tienen todas las actuaciones transferidas en materia de seguridad (entre otras). ¿Mantienen algún tipo de colaboración con la DGT y la Agrupación de Tráfico, al igual que la Policía Foral de Navarra?

—Sí, tenemos contacto no sólo con la DGT y con la Policía Foral de Navarra, sino también con otras instituciones como las Diputaciones Forales, e incluso, por la cercanía con ellos con las autoridades y autopistas del Estado francés. Somos varias las instituciones con competencias en materia de tráfico, y todas tenemos que colaborar en determinados momentos que exigen de nuestra implicación. En la Dirección de Tráfico del Gobierno Vasco tenemos clara nues-



**17 vehículos de Asistencia**

- Grúas para todo tipo de turismos, furgonetas, camiones y autocares.
- Grúas todo terreno, grúa cabina 7 pasajeros.
- Góndola para traslado de maquinaria y transportes especiales.
- Coche taller para vehículos pesados.



**TALLER, EXPOSICIÓN Y VENTA**

- Instalaciones de 5.000 m<sup>2</sup>
- Atención y servicio personalizado
- Rapidez en las reparaciones
- Personal altamente cualificado



tra responsabilidad *en colaborar* a la hora de mejorar la seguridad de nuestras carreteras.

**Según sus estadísticas, ¿en qué lugar, en cuanto a resultados de accidentalidad y sus consecuencias, fluidez del tráfico, sanciones, etc., se encuentran, teniendo en cuenta su autogestión, con el resto de las comunidades de España?**

—Los datos de accidentalidad, especialmente el número de fallecidos por millón de habitantes, coloca a Euskadi mejor que la media española y al nivel de los países europeos con mejores tasas, como Holanda, Suecia o el Reino Unido.

La Dirección de Tráfico del Gobierno Vasco hizo a primeros de año un balance positivo de los resultados obtenidos en 2012, ya que se mantiene la tendencia descendente en cuanto a mortalidad. Cincuenta y nueve personas perdieron la vida en las carreteras vascas, una menos que en 2011. Ello es motivo de satisfacción. Satisfacción que no quiere decir que nos resignemos, ni mucho menos.

Y no sólo la mortalidad, también la siniestralidad se ha reducido considerablemente. (\*) **VER CUADRO**

Entre las medidas que han conseguido disminuir la siniestralidad, destacaría la coordinación mantenida con la Ertzaintza. Conjuntamente se plantean campañas y controles preventivos en los ámbitos en los que observamos mayor riesgo, como la velocidad y el consumo de alcohol y drogas, así como

la importancia de los dispositivos de seguridad. Y, en el mismo sentido, la colaboración con las Diputaciones Forales y Autopistas, que hacen también notables esfuerzos en la mejora de la red viaria.

**Dos mujeres jóvenes, profesionales y altamente preparadas al frente de un departamento tan complicado como es Tráfico. Me refiero a usted y a la directora de la DGT, María Seguí. ¿Mantienen algún tipo de contacto para intercambiar ideas, acciones, etc.?**

—Es evidente que tratándose de dos Administraciones con competencias en la materia se hace necesaria la comunicación y la propuesta de iniciativas que nos lleven a trabajar en un mismo sentido, que, por otro lado, a nadie se nos escapa es la reducción de la siniestralidad, como fin último. En este sentido, se han mantenido encuentros y se seguirán manteniendo, la Dirección de Tráfico del Gobierno Vasco siempre va a trabajar en pro del acuerdo.

### ..... Líneas estratégicas futuras y principales objetivos de la Dirección de Tráfico .....

La Dirección de Tráfico tiene cinco ejes estratégicos que guiarán los proyectos que desarrollaremos en los próximos años. Son los siguientes:

La primera es la **colaboración y coordinación con el resto de instituciones** competentes en mate-

ria de carreteras y de seguridad vial, con otros departamentos del Gobierno Vasco y con la red transeuropea de carreteras. A este respecto, se van a realizar convenios de colaboración y protocolos en materia de tráfico con Diputaciones, autopistas y otros departamentos del Gobierno que están implicados en la seguridad vial.

La segunda línea estratégica tiene por objetivo diseñar un sistema de información de intercambio de datos que, incorporando las nuevas tecnologías, permita a la Administración tomar decisiones y facilitar a la ciudadanía la información al momento.

Otra de las líneas prioritarias es la de **fomentar la educación para la movilidad segura así como los hábitos y conductas viales seguras** y la formación vial. Se ofertarán cursos y materiales, y se realizarán campañas a favor de la movilidad segura y sostenible.

En cuarto lugar, se quiere desarrollar un servicio más rápido, cercano y fiable en la tramitación de las denuncias y autorizaciones, apostando por la **e-administración y la automatización de procesos**. Está prevista la puesta en marcha de nuevas aplicaciones informáticas al efecto.

Por último, para **informar a la ciudadanía de una forma directa, instantánea y resolutive** sobre la situación del tráfico en la red viaria vasca, además de fomentar los medios ya existentes (teléfono 011, Web y redes sociales) se va a desarrollar una aplicación para teléfonos inteligentes (smartphones) que facilite el acceso a la información sobre el tráfico. Asimismo, se potenciará el Observatorio de Movilidad y Seguridad Vial.

(\*) **Cuadro de evolución de la siniestralidad en la Comunidad Autónoma de Euskadi**



Julián Santamarina  
Fotografías cedidas  
por el Archivo de Eusko  
Jaurilaritza/Gobierno Vasco.  
Autor: Mikel Arrazola.



SERVICIO 24 HORAS



956 200 515



**EN GRÚAS MARCOS S.L.,  
cumplimos nuestro 30 Aniversario dedicados a la asistencia**

*Recordamos en esta fecha a todos los que han confiado y siguen confiando en nuestro trabajo. Para ellos, automovilistas, talleres, concesionarios y compañías de asistencia, nuestro agradecimiento más sincero.*

SERVICIO 24 HORAS

956 200 515



**EN LA ACTUALIDAD  
EN GRUAS MARCOS  
DISPONEMOS**

**DE UN EQUIPO HUMANO  
ALTAMENTE CUALIFICADO  
Y DE TODA CLASE DE GRUAS**

**PARA SEGUIR DANDO NUESTRO MEJOR SERVICIO,  
TANTO PARA MOTOCICLETAS, TURISMOS, FURGONES Y CAMIONES**

Calle Algodonales, s/n (pol. ind. Zona Franca)

CADIZ 11011

Tlf1 : 956 200 515 / Tlf2 : 956 201 167

Fax1: 956 262 814

661 752 000

Calle Los Trabajadores, s/n (pol. ind. Pelagatos)

11130 CHICLANA DE LA FRONTERA - CADIZ

Tel: 956 536 061 / Fax: 956 262 814

Manuel Leza Olaizaola, Director de Planificación del Transporte, Medio Ambiente y Política Territorial...

## “Los parámetros para bajar la mortalidad en carretera es que la atención se produzca en el tiempo más breve posible”



*Para el Director de Planificación del Transporte, éste es su primer cargo en el Gobierno Vasco. Hasta ahora, había orientado sus 24 años de carrera profesional en la empresa privada, concretamente en el campo de la Ingeniería Civil. Su único cargo institucional ha sido el de concejal en su municipio, Etxalar (Navarra) durante 8 años.*

¿Cuál es el grado de colaboración entre el Gobierno Vasco y las empresas de auxilio y rescate en lo que se refiere a emergencias, asistencia en su red viaria y seguridad vial?

—Desde el Gobierno Vasco, la relación con estas empresas corresponde a la Dirección de Tráfico e igualmente a la Ertzaintza. Esta Dirección no tiene entre sus competencias, funciones que impliquen relación con estas empresas.

# ¿Problemas?



## Confíe en el líder

Las más importantes empresas y entidades aseguradoras ya lo hacen.

Desde hace más de veinte años, somos una empresa líder en SERVICIOS DE ASISTENCIA en carretera. Trabajamos 24 horas al día orientando nuestros esfuerzos, conocimientos e infraestructura para producir resultados de alta calidad y efectividad con la garantía de contar con la certificación ISO 9001. Para que Ud. no se preocupe de nada.

Nuestra flota está preparada para la asistencia de vehículos pesados, turismos y motos. Incluso disponemos de una unidad todoterreno para llegar a casi cualquier rincón. Además, todas las unidades están dotadas con los más modernos avances tecnológicos y se hallan en contacto permanente con nuestro Centro de Coordinación y Gestión.

Ya sabe, si alguna vez precisa asistencia, confíe en el líder.



**902 210 405**



¿Qué peculiaridades tiene el País Vasco, en cuanto a extensión, relieve, climatología, tipo de vehículos que circulan, importancia del turismo en lo referente al aumento de vehículos, desplazamientos masivos, etc.?

—La red viaria vasca se caracteriza por su relieve montañoso y una climatología muy lluvio-

sa. Destaca por la alta densidad de vehículos pesados que circulan por las carreteras nacionales, a los que se añade un tráfico importante de vehículos ligeros y turismos, por la ubicación de Euskadi como eslabón en la comunicación hacia Europa.

En todo caso, los datos detallados sobre la caracterización

de nuestra red viaria, se encuentran en el estudio de la movilidad de la CAPV: [http://www.garraioak.ejgv.euskadi.net/r41-3441/es/contenidos/informe\\_estudio/em2011/es\\_def/adjuntos/Movilidad%20Encuesta%202011.pdf](http://www.garraioak.ejgv.euskadi.net/r41-3441/es/contenidos/informe_estudio/em2011/es_def/adjuntos/Movilidad%20Encuesta%202011.pdf), Del que pueden extraerse algunos datos relevantes:

### Según motivos

#### Distribución de los desplazamientos según motivos en la CAPV

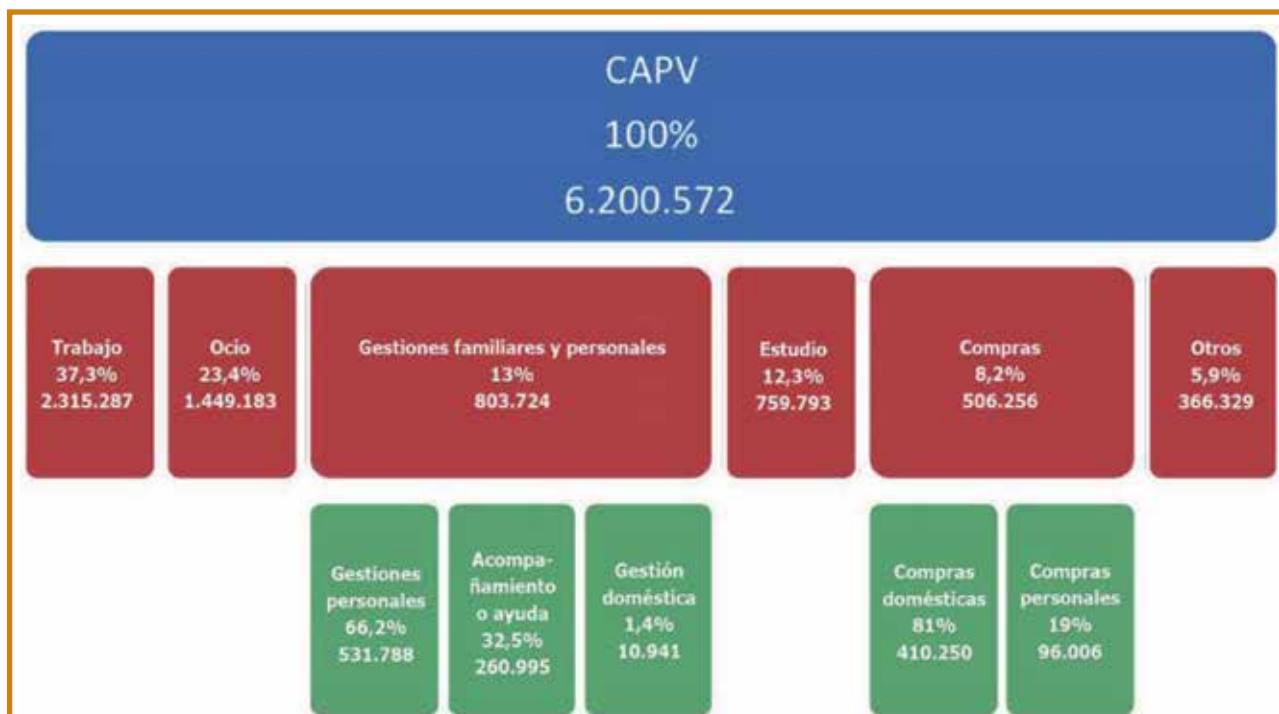

- Trabajo: incorpora los datos de asuntos de trabajo y trabajo habitual.
- Ocio: recopila tanto las actividades dedicadas propiamente al ocio, además de la cultura y el deporte.
- Compras: concentra las compras denominadas como domésticas dedicadas al hogar y las personales.
- Gestiones familiares y personales: agrupa las actividades de acompañamiento, de ayuda o de cuidado a otras personas, y de gestiones personales, y de carácter doméstico-familiar...

#### Distribución de los desplazamientos según modo de transporte (%)

Modo	Total
Andando	44,8
Bicicleta	1,9
Automóvil	35,8
Moto	0,9
Tpte. Colectivo Ferrocarril	6,5
Tpte. Colectivo Carretera	6
Autobús discrecional	2,4
Multimodal	1,2
Avión	0,1
Otros	0,4
Total	100,0

**CENTRO AUTORIZADO DE DESCONTAMINACIÓN DE VEHÍCULOS.  
AUTORIZACIÓN: CM/VFU 070**



- Trámite de bajas
- Recogida de vehículos en toda España
- Recambios revisados y garantizados



- Valoración de siniestros por personal cualificado
- Envío de recambios a toda España

## **Recuperaciones Casal, S.L.**

Pol. Ind. "La Llave" • C/ Hierro, 14 • Parcela 14 – 19170 El Casar de Talamanca (Guadalajara)

**Tel.: 902 10 79 42** • Fax: 902 36 76 15

e-mail: recuperacionescasal@yahoo.es

**Nos preocupamos por el medio ambiente**

**GRUAS**  
SERVICIO 24 HORAS

# CAMPOS



# 41 AÑOS AL SERVICIO DEL AUTOMÓVIL



## TRABAJAMOS CON TODAS LAS COMPAÑÍAS



Gr  
amplía



# TOMOVILISTA



# Grúas Campos en instalaciones y equipos



**Ctra. Guadalupe, Km. 1,5 • Apdo. Correos, 88**  
**Telf.: 924 840 030 - Fax: 924 846 006**  
**Villanueva de la Serena**

**Canalejas, 49 • Don Benito**  
**Telfs.: 924 811 899 - 924 811 512**





**¿Cuál es la situación actual de la red viaria? ¿Precisan más inversión? ¿Tienen nuevos proyectos?**

—En lo que respecta a la oferta de la red viaria, el conjunto total de carreteras es algo mayor de 4000 km, siendo la red principal tan sólo del orden del 30% del total, que, sin embargo soporta el mayor porcentaje de vehículos totales y sobre todo de pesados.

De los resultados del diagnóstico de la red se derivan las intervenciones necesarias que todavía están pendientes. Los objetivos son:

- Red de Interés Preferente de alta capacidad (Atendiendo a su funcionalidad de canalización de viajes de largo recorrido (de tránsito u originarios)), presenta en general buena oferta con intensidades adecuadas.
- Completada la red viaria estructurante del territorio que permita la segregación de tráfico y complementariedad de itinerarios (Variante sur metropolitana, autopista Vitoria Eibar, Segundo cinturón de San Sebastián).
- La Ampliación de capacidad debe asociarse a otras medidas: mejora de accesibilidad

desde otras vías, medidas de gestión de la demanda.

- Más limitadas las necesidades de adecuación de insuficiencias de sección transversal y parámetros geométricos.
- Red de Interés Preferente de accesos a puertos y aeropuertos (Atendiendo a su funcionalidad de acceso a terminales de transporte), presenta en general falta de capacidad con problemas de congestión en Bizkaia y en Gipuzkoa.
- Soluciones alternativas de acceso (puerto y aeropuerto de Bilbao).
- Aumento de capacidad (aeropuerto de Hondarribia).
- Necesidades de adecuación de insuficiencias de sección transversal y parámetros geométricos, problemas de seguridad (puerto de Bilbao).
- Resto RIP (Atendiendo a su funcionalidad de canalización de viajes de largo recorrido (de tránsito u originarios)) complementaria de la red de alta capacidad.
- Ampliación de capacidad.
- Construcción y reordenación de accesos.
- Variantes de población y mejoras de travesías.
- Adecuación de puertos de montaña con terceros carriles.

- Mejora de accesibilidad a la red de alta capacidad favoreciendo el trasvase de tráfico en trazados complementarios a autopistas.
- Necesidades de adecuación de insuficiencias de sección transversal y parámetros geométricos.
- Eliminación TCA.
- Red Básica (Atendiendo a su funcionalidad de soporte de mallado de la Red de Interés Preferente y favorecimiento de la accesibilidad de las comarcas).
- Ampliación de capacidad.
- Construcción y reordenación de accesos.
- Variantes de población y mejoras de travesías.
- Adecuación de puertos de montaña con terceros carriles.
- Mejora de accesibilidad a la RIP.
- Necesidades de adecuación de insuficiencias de sección transversal y parámetros geométricos.
- Eliminación TCA.

**¿En qué lugar se situarían en cuanto a seguridad vial, actuación, competencias, etc., con respecto a otras comunidades del resto del territorio nacional?**

—A la respuesta a esta pregunta, le remitimos a la Dirección de Tráfico de Gobierno Vasco, competente en la materia.

**Sobre Auxilio en Carretera:  
“Su nivel de profesionalidad es el adecuado y cumplen con las funciones que se les encomiendan”**

**¿Qué importancia tienen las empresas de auxilio en carretera dentro de la seguridad vial?**

—Tienen gran importancia dado que uno de los parámetros para bajar la mortalidad en carretera



es que la atención en carretera se produzca en el tiempo más breve posible. Ahí tenemos el ejemplo de Alemania, donde ese tiempo de respuesta, al ser bajo, tiene como consecuencia una reducción de la mortalidad.

**¿Qué grado de profesionalidad le merecen?**

—Consideramos que su nivel de profesionalidad es el adecuado y cumplen con las funciones que se les encomiendan.

**Sobre el color específico:**

**“Consideramos importante esa unificación, que tanto mejor si fuera a nivel de la Unión Europea”**

**¿Considera que los vehículos dedicados a esta función deberían tener un color específico, acogido en una normativa concreta, que les identificara del resto y sobre todo, que fuese de**



**alta visibilidad por su propia seguridad vial?**

—Podría ser positivo si se regula en una norma y está unificado. Consideramos importante esa unificación, que tanto mejor si fuera a nivel de la Unión Europea. Proporcionaría una especie de imagen corporativa, cuyos efectos serían positivos a la hora de transmitir una idea de servicio de prestaciones similares para el conjunto de la Unión y de los vehículos dedicados a esta función.

**¿Bajo su punto de vista, qué precisa la sociedad de este sector, que ahora no recibe? ¿Considera que el sector presta un servicio de calidad a la sociedad?**

—Consideraríamos positivo que se implementaran protocolos y herramientas de comunicación online, con el objetivo de mejorar la coordinación y permitir que cada asistencia fuera atendida por los medios que requiere y

que mejor ubicados se encuentran para asistirlos.

En cualquier caso, el servicio que presta el sector en líneas generales es el adecuado, por lo que lo planteado va más en la línea de implementar mejoras.

**Sobre ANEAC-FENEAC:**

**“Entendemos que han hecho una gran labor pero es necesario seguir mejorando”**

**¿Qué opinión le merece el reconocimiento de la labor de las asociaciones de empresarios de Auxilio en Carretera españolas por la Carta Europea de Seguridad Vial?**

—Entendemos que la asociación es sumamente importante pero tendrá que arbitrar los medios necesarios para mejorar la coordinación dentro del propio sector.

**¿Qué opinión le merecen asociaciones como ANEAC y FENEAC, que se esfuerzan por la mejora y el reconocimiento del sector?**

—Entendemos que han hecho una gran labor pero es necesario seguir mejorando.

Julián Santamarina



La asociación acogería empresas de Cantabria, Asturias y País Vasco...

## Cantabria apuesta por una asociación fuerte de Auxilio en Carretera

A la reunión celebrada en Santander acudió el Jefe del Sector De tráfico de Cantabria, Comandante Lorenzo Barez

A principios de verano tuvo lugar en Santander una importante reunión del sector de Auxilio en Carretera, convocada por ANEAC-FENEAC y la propia Asociación de Cantabria. El objetivo primordial de esta jornada de trabajo, era el de concienciar a los empresarios sobre la necesidad de crear una asociación fuerte en la zona, que integrara entre sus socios a empresas de las comunidades colindantes, es decir, País Vasco, Principado de Asturias y la propia Cantabria.



*De izquierda a derecha, el Guardia Civil Asensio, el Comandante Barez, el Presidente de ANEAC-FENEAC, Rafael Merino, el representante de la Asociación-Federación en Cantabria, Fernando Puente, el Presidente de ACEAC, Domingo Estrada.*

La mesa de ponentes estuvo compuesta por el Presidente de ANEAC-FENEAC, Rafael Merino Calderón; el Comandante Lorenzo Barez, Jefe del Sector de Tráfico de Cantabria, acompañado por Bonifacio Asensio, Guardia Civil Especialista en Inspección de Transportes; Domingo Estrada, Presidente de la Asociación de ACEAC CANTABRIA y Fernando Puente, responsable de ANEAC-FENEAC en la citada Comunidad.

Tomó la palabra como anfitrión Fernando Puente, quien tras agradecer la presencia a los asistentes, informó sobre el orden del día a seguir. Seguidamente el Presidente Rafael Merino, expuso detalladamente los avances conseguidos en los últimos meses para el sector. Habló sobre la nueva LOTT y el papel que desempeñará el Auxilio en Carretera en la ley. También informó sobre los pasos que se estaban dando con firmeza desde la Asociación- Fed-

eración, enfocados principalmente al reconocimiento de las empresas como Auxilio en Carretera, no únicamente los vehículos destinados a esta actividad e identificados con la señal V-24. De esta manera las empresas que reúnan las condiciones que se acuerden y sean reconocidas para esta labor, podrán utilizar los medios que consideren necesarios para la práctica de su actividad profesional, zanjando debates como el de la góndola, etc.



Los representantes de la Agrupación de Tráfico posan con nuestra revista INFOANEAC.

Como viene siendo habitual, tras la intervención de los representantes de la Agrupación de Tráfico, se sucedieron multitud de preguntas por parte de los asistentes

A continuación intervinieron el Comandante Barez y el Guardia Civil Asensio, explicando entre otros interesantes temas, el correcto uso del tacógrafo. Como viene siendo habitual, tras la intervención de los representantes de la

Agrupación de Tráfico, se sucedieron multitud de preguntas por parte de los asistentes: sanciones que habían recibido; dimensiones del convoy; autorizaciones especiales, etc. De todo ellos se habló en la jornada, procurando entre los representantes de la Guardia Civil de Tráfico y de ANEAC-FENEAC, resolver o aclarar cuantas cuestiones se plantearon, quedando ambas instituciones al servicio de los socios y amigos allí presentes.

Pero el tema principal, como decíamos al principio, era el de crear una asociación fuerte en la zona que, con el respaldo incondicional de ANEAC-FENEAC, velara por los intereses de todos sus socios.

Domingo Estrada, Presidente de ACEAC CANTABRIA: "Quiero transmitir a los compañeros del sector del norte de España, que para todos aquellos que se puedan encontrar desamparados, bien sea por la inexistencia de una asociación en su comunidad, o por cualquier otro motivo, esta Asociación les abre las puertas"

Domingo Estrada, Presidente de ACEAC CANTABRIA, quiso agradecer la oportunidad que le brindaba esta publicación para hacer llegar su mensaje a todos los profesionales de la zona...

"Quiero transmitir a los compañeros del sector del norte de España, que para todos aquellos que se puedan encontrar desamparados, bien sea por la inexistencia de una asociación en su comunidad, o por cualquier otro motivo, esta Asociación les abre las puertas. Tal y como venimos haciendo desde nuestros comienzos, nuestra única meta es hacer un sector más profesional y aunar esfuerzos en beneficio de todos".

Fernando Puente, representante de ANEAC-FENEAC en Cantabria: "Hagamos un esfuerzo y procuremos constituir esta asociación, que además sea ejemplo de unión para todo el sector"

Sin duda esa es la idea, a la que también se unió nuestro representante Fernando Puente...

"Es necesario crear una asociación en esta zona con un volumen importante de socios. El estar ato-



A la derecha de la imagen Domingo Estrada se dirige a los asistentes, escuchando atentamente Fernando Puente y Rafael Merino.



de convocatoria y de organización, sin ir más lejos hoy mismo ha quedado demostrado con la presencia del Jefe del Sector de Cantabria y el Técnico de la Guardia Civil, que sin duda a todos nos ha beneficiado. Hagamos un esfuerzo y procuremos constituir esta asociación, que además sea ejemplo de unión para todo el sector".

### El Presidente Rafael Merino apoyó esta idea, hablando de las numerosas ventajas que aporta la Federación a sus socios

Para finalizar Rafael Merino apoyó esta idea, hablando de las numerosas ventajas que aporta la Federación a sus socios. Además de pertenecer al Comité Nacional de Transporte por Carretera y al Consejo Superior de Seguridad Vial, donde trabaja intensamente en la mejora del sector, también cuida los intereses de las empresas asociadas de múltiples maneras: mediante su equipo jurídico, altamente especializado en transporte; a través de importantes ofertas de seguros, especialmente confeccionadas para el sector, con coberturas y primas sin competencia; acuerdos con marcas de vehículos con interesantes ofertas para los socios, etc.

Desde estas páginas queremos agradecer una vez más a los representantes de la Agrupación de Tráfico de la Guardia Civil, en esta ocasión al Comandante Lorenzo Barez y al Guardia Civil Bonifacio Asensio, su presencia y colaboración con nuestra Asociación. Siempre que se les ha requerido han estado ahí, aportando su experiencia, dignificando la Institución que representan y apoyando firmemente todo lo que se les ha propuesto. Por eso, una vez más gracias. Siempre estaremos en deuda.

**Julián Santamarina**

mizados solo nos puede llevar al fracaso. Hay muchas empresas del País Vasco y de Asturias que por diferentes motivos no pertenecen a ninguna asociación. ¿Es que únicamente pueden pertenecer a las

de su comunidad? ¿Por qué? Tenemos mucho que ganar y nada que perder y además es imprescindible formar parte de FENEAC, que nos representan en Madrid, en la Administración. Está clara su capacidad

auto asistencia  
**santander.s.l**  
asistencia en carretera 24 horas



**Servicio 24 horas**

**607 11 69 90 / 649 45 99 99**

**Los equipos más avanzados  
para resolver cualquier tipo  
de contingencia en la vía pública**



**Somos especialistas  
en apertura de vehículos**



El Campón, 23 - A  
39011 Santander  
Tel.: 942 333 369  
Fax: 942 339 985

[www.autoasistenciasantander.com](http://www.autoasistenciasantander.com)  
e-mail: [info@autoasistenciasantander.com](mailto:info@autoasistenciasantander.com)

José Luis Correas Amor, Comandante Jefe Sector/  
Subsector de Tráfico de la Guardia Civil de Asturias...

## “Las empresas de auxilio en carretera contribuyen de manera notable a garantizar la seguridad vial”



36

EL COMANDANTE JEFE LLEVA EN SU ACTUAL DESTINO DESDE NOVIEMBRE DE 2010. ANTERIORMENTE ESTUVO DESTINADO EN EL SUBSECTOR DE TRÁFICO DE SALAMANCA Y DURANTE UN BREVE ESPACIO DE TIEMPO EN LA COMPAÑÍA DE MIRANDA DE EBRO (BURGOS). SUS PRIMEROS DESTINOS FUERON, OFICIAL ADJUNTO A LA COMPAÑÍA DE TUI, EL GRUPO DE RURAL Y SEGURIDAD NÚMERO 7 Y JEFE DEL DESTACAMENTO DE TRÁFICO DE PONTEVEDRA. EL COMANDANTE CORREAS SACRIFICÓ UNA MAÑANA DE SUS MERECIDAS VACACIONES PARA ATENDER A INFOANEAC. SE TRATA DE UN HOMBRE JOVEN ALTAMENTE CUALIFICADO Y FIRME, AUNQUE PRÓXIMO Y CORDIAL EN EL TRATO, CIRCUNSTANCIAS QUE DESDE EL PRINCIPIO TE HACEN SENTIR CÓMODO.

¿Qué características concretas tiene su zona de actuación en lo referente al tráfico?

—En Asturias existen dos ejes fundamentales de tráfico, la auto-  
vía de conexión con la meseta (A-  
66) y la autovía del cantábrico (A-  
8) que cruza esta comunidad de  
oriente a occidente. No obstante,  
donde mayor intensidad de tráfi-  
co diario existe es en el triángulo  
que conforman las poblaciones de  
Oviedo, Gijón y Avilés y sus proxi-  
midades, disminuyendo esta inten-  
sidad de tráfico según nos separa-  
mos de esta área central hacia los  
extremos.

Asimismo, otra peculiaridad que presenta esta comunidad es la diseminación de la población, lo que conlleva un gran entramado de vías secundarias, esto es, sobre 4000 km de este tipo de carreteras que discurren por todo el territorio del Principado de Asturias.

### La salida de vía y el atropello a animales, los accidentes más frecuentes en el Principado

¿Qué tipo de accidentes son los más numerosos y qué los causa?

—Por lo que respecta al tipo de accidente el que se produce con más frecuencia en Asturias es la salida de vía, seguido bastante de cerca por el atropello a animales y las causas que están detrás de estos tipos de accidentes son, en primer lugar la distracción o somnolencia y en el segundo caso la irrupción de animal en la calzada.

¿Con qué medios técnicos cuentan en su región?

—Contamos con una aceptable dotación de material y medios, como son una diversidad de vehículos de dos y cuatros ruedas, camuflados, patrulla, radar, alcoholemia, así como de otro tipo de medios que con las nuevas tecnologías de la información y comunicación pretenden facilitar y hacer más integral la labor diaria de prevención y auxilio que realizan los agentes en la carretera. Además de ello, se cuenta con el apoyo de uno de los helicópteros del Servicio Aéreo de la Guardia Civil, que tiene su sede en Asturias y el de la DGT, con ubicación en Valladolid.

Además de las campañas de información, concienciación, etc., dirigidas a los conductores ¿no cree que la Administración además debería mejorar la seguridad de las carreteras?

—Es cierto que se han realizado numerosas campañas de información y concienciación, además

de otras iniciativas como las diversas modificaciones legislativas que se han llevado a cabo. Sin embargo, considero que por lo que respecta a la seguridad de las carreteras también se ha realizado un trabajo loable e importante en este sentido, eliminando aquellos trazados menos seguros de las distintas carreteras, mejorando la señalización, etc... No obstante, es evidente que todavía se debe seguir trabajando en esta tarea de incrementar la seguridad de nuestras carreteras.

**"Retirar un vehículo accidentado o averiado de una carretera de la manera más diligente posible, contribuye a mejorar la seguridad de la vía, y por ende la de los usuarios de la misma"**

¿Qué importancia tienen las empresas de auxilio en carretera dentro de la seguridad vial?

# Grúas Andalucía, S.L.

## Servicio 24 horas



Tel.: 91 683 39 87  
Móvil: 629 891 596  
[www.gruasandalucia.es](http://www.gruasandalucia.es)





—Es evidente que las empresas de auxilio en carretera contribuyen de manera notable a garantizar la seguridad vial. El hecho de retirar un vehículo accidentado o averiado de una carretera de la manera más diligente posible, contribuye a mejorar la seguridad de la vía, y por ende la de los usuarios de la misma, así como la de los agentes de la Agrupación de Tráfico de la Guardia Civil que muchas veces se encuentran regulando o señalizando un vehículo en puntos de elevada peligrosidad y se requiere de esa profesionalidad del servicio de auxilio en carretera.

**Una vez que los vehículos dedicados a esta actividad han sido reconocidos como Auxilio en Carretera, diferenciados de transporte, ¿piensa que esta acreditación debería ampliarse a las empresas? De esta manera entendemos que se garantizaría la profesionalización y especialización en el sector, aportando todos los medios necesarios y además se eliminaría el intrusismo.**

—Obviamente todas aquellas actuaciones que contribuyan a garantizar que ese servicio de auxilio en carretera se realice de la manera más profesional y diligente posi-

ble, dando así un mejor servicio a los usuarios de la carretera, y contribuyendo por ende a garantizar y mejorar la seguridad vial, entiendo que son actuaciones positivas y que debe tenderse hacia ellas, siempre y cuando encuentren el acomodo legal y social adecuado.

**¿Cómo valora su agilidad y profesionalidad a la hora de acudir a un accidente de tráfico?**

—Como norma general, lo valoro de manera muy positiva.

**La importancia de concienciar a los usuarios a extremar la atención y precaución cuando se aproximen a un punto donde se encuentre trabajando un servicio de auxilio**

**¿Considera que la utilización por parte de los profesionales de Auxilio en Carretera de un uniforme común, no solo que cumpla con la normativa de alta visibilidad, sino que diferencie y contribuya a no confundir al operario de la grúa con el resto del personal operativo interviniente en un accidente, ayudará a am-**

**bos colectivos (Guardia Civil y Auxilio en Carretera) en su afán de prevenir accidentes propios?**

—Podría contribuir de forma positiva, no obstante considero que lo fundamental es la concienciación, tanto del personal propio a la hora de realizar su trabajo en carrete-

ra, como la del resto de usuarios de la vía que deben extremar la atención y precaución cuando se aproximan a un punto donde se encuentra trabajando un servicio de asistencia o auxilio.

**Sobre los elementos de alta visibilidad: “Garantiza una mayor seguridad para todos”**

**¿Piensa que los vehículos que prestan estos servicios deberían estar dotados de elementos altamente visibles que incrementasen su seguridad y la de los usuarios asistidos?**

—Cuanto más visible para los usuarios de la carretera, es obvio que se garantiza una mayor seguridad para todos.

**¿Qué le parecería que los vehículos dedicados a esta función deberían tener un color específico, acogido en una normativa concreta, que les identificara del resto y sobre todo que les proporcionase una mayor seguridad?**

—Podría resultar positivo, aunque como he dicho anteriormente en relación con la cuestión de los uniformes, considero una pieza fundamental la concienciación de



# Grupo Empresarial: ESTRADA - GOMEZ HNOS.

POLIGONO INDUSTRIAL DE GUARNIZO 98 NAVE 5-6 / 39611 GUARNIZO (CANTABRIA)  
SUCURSAL : LAGUNA SECA NAVE 14 SALIDA A-67-103 AGUILAR DE CAMPOO (PALENCIA)

[www.gruasestrada.com](http://www.gruasestrada.com)

## 24 horas



EMPRESA LIDER EN ASISTENCIA EN CARRETERA

## 30 Años Remolcando



## Tel.: 629 61 79 57



los propios profesionales y la del resto de los conductores.

### "Donde más problemática se suele encontrar es con los servicios de auxilio a vehículos pesados de matrícula extranjera"

**¿En qué puntos o qué tipo de incidentes existen más problemas para acudir?**

—Donde más problemática se suele encontrar es con los servicios de auxilio a vehículos pesados de matrícula extranjera, puesto que nos encontramos ante un tipo de asistencia que conlleva un elevado coste económico y que en muchas ocasiones la empresa que realiza el referido auxilio encuentra dificultades para efectuar el cobro de dicho servicio. Lo que hace que se encuentre una elevada reticencia de los servicios de auxilio en carretera para realizar estas asistencias.

**¿Considera que el auxilio a vehículos pesados se realiza adecuadamente, en cuanto a solicitar tales servicios a empresas con los medios y formación adecuados y con la ubicación más próxima al lugar de asistencia?**

—Desde mi punto de vista considero que sí se realiza adecuadamente, por suerte las incidencias con este tipo de vehículos son mínimas, asimismo las empresas dedicadas al auxilio de vehículos pesados son pocas, lo que se entiende que las obliga a tener una adecuada especialización, aunque el he-

cho de ser pocas empresas tiene, entre otros, el inconveniente de que a veces los desplazamientos para llegar al lugar del accidente son largos, retardando con ello el servicio de auxilio. No obstante, la asistencia a los vehículos pesados requiere una preparación y profesionalidad elevada, por la complejidad que este tipo de auxilios presenta.

**Recientemente desde ANEAC-FENEAC y en colaboración con la Agrupación de Tráfico, se ha desarrollado un protocolo de actuación para la asistencia a vehículos ligeros. ¿Qué opinión le merece?**

—La verdad que lo he visto en el último número de su revista, y me ha parecido muy interesante, de una gran utilidad para la reducción de la accidentalidad propia, así como para la contribución a garantizar la seguridad vial.

### Los protocolos de actuación tienden a unificar criterios

**Nuestra previsión es la de realizar el mismo trabajo pero para vehículos pesados, sin duda más complejo por sus dimensiones y por la variedad de sus servicios (mercancías generales, peligrosas, autocares, etc.) ¿Alguna recomendación?**

—Me parece una gran iniciativa seguir en esta línea de los protocolos de actuación para los diferentes servicios que puedan presentarse, y que entiendo que, en

primer lugar refuerzan la seguridad y en segundo lugar tienden a unificar criterios de actuación. Por lo que respecta al protocolo de actuación con vehículos pesados, y desde mi punto

de vista, el mismo debería atender entre otros aspectos a la seguridad y a la diligencia de la actuación, entendiéndose que este tipo de servicios conllevan normalmente varias horas de actuación, por lo que sería recomendable e interesante poder disminuir este tiempo.

**¿Qué opinión le merece asociaciones como ANEAC y FENEAC, que engloban la casi totalidad de asociaciones de empresas de auxilio en carretera y se esfuerzan por la mejora y el reconocimiento del sector?**

—Lo considero algo muy positivo, creo que trabajando en común y sumando esfuerzos es como se van consiguiendo, paso a paso, importantes objetivos.

### Sobre el Auxilio en Carretera: "Se constituyen como otro engranaje de ese gran colectivo que contribuye a mejorar la seguridad vial"

**Antes de finalizar, el Comandante Correas quiso añadir...**

—Quisiera agradecerles la posibilidad que me han dado de poder dirigirme a todos sus lectores y asociados, y les deseo éxito en el trabajo que están desarrollando en esas dos líneas de actuación fundamentales que presentan, la de la mejora y el reconocimiento del sector, que como ya he dicho, entiendo que se constituye como otro engranaje de ese gran colectivo que contribuye a mejorar la seguridad vial.

Desde INFOANEAC queremos agradecer el esfuerzo y la colaboración del Comandante Jefe José Luis Correas, quien como decíamos en la introducción, sacrificó una mañana de un tesoro tan preciado como son las vacaciones, para atendernos amablemente. Actuaciones de este tipo hacen que valoremos aún más si cabe la gran Institución que representan.

**Julián Santamarina**



¿qué haríamos sin vosotros?

**GRACIAS POR ESTAR SIEMPRE AHÍ.**



# SEGUROS EXCLUSIVOS

PARA LOS MIEMBROS DE ANEAC – FENEAC

SEGUROS ESPECIALMENTE DISEÑADOS PARA  
EMPRESAS DE AUXILIO EN CARRETERA

- Flotas de vehículos
- Pyme
- Responsabilidad Civil
- Accidentes laborales

y todo en condiciones económicas exclusivas  
para los miembros de ANEAC – FENEAC

+ info

**91 121 44 00**

[auxilioencarretera@eurolloyd.es](mailto:auxilioencarretera@eurolloyd.es)



Estudios  
personalizados  
en 48 horas



## España Solidaria

Una vez más hemos demostrado al mundo la solidaridad del pueblo español. En esta ocasión por desgracia nos ha tocado ser solidarios por el accidente ferroviario ocurrido en Galicia.

Por nuestra profesión de auxilio en carretera, todos los días estamos viendo accidentes que en muchas ocasiones necesitan sangre.

Queridos compañeros gruistas, el enfermo y el accidentado no pueden esperar a la sangre, es la sangre la que tiene que estar esperando en los Bancos de Sangre de España.

Casi todos los que leéis este artículo me conocéis, pero quie-

ro recordaros que fui uno de los Fundadores de nuestra Asociación. Se constituyó no solamente para hacer auxilio en carretera, sino para llevarnos bien como compañeros de fatiga como una familia más.

Por edad he pasado los poderes de mi empresa y de la Asociación a vuestro Secretario General, Jesús Domínguez hijo, que es muy querido por toda la Asociación, pero a esta savia nueva es a la que le pido en particular que se hagan donantes de sangre.

Tenemos que demostrar a la sociedad y a nuestras compañías de asistencia que no solamente sabemos hacer buenos servicios, sino

que también somos servidores de nuestros clientes en cada momento que nos necesitan.

Muchas veces nos han llamado ángeles de la guarda y otras veces nos dicen calificativos maravillosos como ¡viva la madre que te parió! Esto es un orgullo que nos califiquen de buenas personas y buenos profesionales.

Cuando era patrullero como vosotros, la mayor satisfacción que yo recibía no era el tema económico, eran las palabras tan bonitas que me decían algunos clientes. La propina que yo pedía al terminar el servicio era que si no eran donantes, fueran en el futuro a donar a su Autonomía. A veces les pa-



recía un tanto raro que les pidiera este tipo de compensación, pero la verdad es que tenía un efecto positivo.

Esta revista no solamente a los profesionales del sector, también políticos, compañías de asistencia y público en general. Para mí es una satisfacción como compañero, como donante de sangre y como Presidente de la Federación Extremeña de Hermandades de Donantes de Sangre poder lle-

gar a vosotros a través de esta publicación.

En el año 2012, según estadísticas de la Federación Española de Donantes de Sangre, ha habido 2.168.900 donantes activos y 236.720 donantes nuevos. Espero que con este artículo os haga reflexionar y muchos os unáis a este gran colectivo que somos los donantes de sangre, ya que la sangre no se compra ni se vende; la sangre no se puede fabricar; la sangre

solamente la pueden dar personas generosas y altruistas.

No exijas mañana lo que tú no quieras dar hoy.

Un abrazo para todos desde Extremadura para España y Europa.

**Jesús Domínguez Cuesta.**

*Presidente de la Federación Extremeña de Hermandades de Donantes de Sangre*  
federacionextredona-  
sangre@gmail.com

# MULTI WHEEL

**RUEDA UNIVERSAL  
DE EMERGENCIA  
PARA TURISMOS**

## INFORMACIÓN COMERCIAL:

Antonio Jesús Estirado

Tlf. 620 53 15 11

comercial@ruedauniversal.com

P.I. El Chaparreo C/ Francia nº 45  
41500 Alcalá de Guadaíra  
(Sevilla)

[www.ruedauniversal.com](http://www.ruedauniversal.com)





**Juan Huertas de Diego, su fundador,  
lleva 35 años dedicado al auxilio en carretera...**

## Grúas Huertas, una empresa referente en Segovia

*Juan Huertas, aconsejado por un amigo Guardia Civil de Cabezuela (Segovia), cambió la panadería por la grúa. Era una persona conocida y respetada en el pueblo y en los comienzos de la asistencia, no le iba a faltar trabajo. De esto hace ya la friolera de 35 años. De Cabezuela dio el salto a Segovia donde se encargó de las grúas municipales. Sin prisa aunque sin pausa, la empresa fue evolucionando y creciendo, modernizando sus equipos y formando puntualmente a sus profesionales. El trabajo bien hecho y la constancia la ha llevado a ser una empresa referente en su zona de actividad.*

**J**uan valora positivamente los cambios acaecidos en el sector, desde sus comienzos hasta nuestros días, sin embargo hay algo que le quita el sueño: la competencia desleal.

—No se puede consentir que góndolas dedicadas a la construcción, estén usurpando nuestras funciones. No tienen formación ni experiencia, pero revientan el mercado tirando los precios. Ahora bien -añade con gesto serio-, cuando hay un servicio complicado nos llaman a nosotros. Ahí sí... claro.

Hacemos un inciso en la entrevista para animar, tanto a Juan Huertas, como a cualquier empresa asociada a ANEAC-FE-NEAC, a denunciar a través de la Asociación este tipo de situacio-

nes. Cada uno es conocedor en su zona de este tipo de prácticas desleales y quienes las realizan. Por lo tanto invitamos a todos nuestros socios a denunciar estos hechos, para que desde la Asociación-Federación se utilicen todas las herramientas legales para erradicar esta práctica ventajista.

*“La maquinaria moderna nos ha proporcionado una calidad de vida profesional que antes no teníamos”*

**Volviendo a la entrevista...** Juan, ha cambiado mucho la forma de trabajar en estos 35 años, ¿verdad?

—Ya lo creo. Las herramientas que tenemos son mucho mejores

# Grúas Huertas



**Teléfonos:**  
**921 52 08 42**  
**677 50 51 59**  
**608 70 39 47**



- **Asistencia 24 horas.**
- **Especialistas en todo tipo de rescates.**
- **Más de 30 años de experiencia nos avalan.**

**Trabajamos con las compañías más importantes del mercado: Mapfre, Mutua Madrileña, Asitur, Pelayo, Europ-Assistance...**



**Servicio de taxi para las compañías**

**Grúas Huertas**  
**C/ Iglesia, 5**  
**40396 Cabezuela (Segovia)**





*Juan Huertas junto a Miguel, su hombre de confianza.*

que las de antes. La maquinaria moderna nos ha proporcionado una calidad de vida profesional que antes no teníamos, lo único el tiempo que hay que dedicar, eso no cambia. Pero no me puedo quejar, trabajo muy bien con las compañías y la verdad es que me va de lujo.

Juan continuó hablando sobre este tema...

—Las compañías saben perfectamente quién es responsable y quién no. Mi relación con ellas es muy buena, yo al menos no tengo queja alguna.

**Grúas Huertas cuenta actualmente con modernos equipos que van hasta los 10.000 kilos de carga útil, con unas instalaciones cerradas de 600 metros para la custodia de vehículos.**

**“Las compañías saben perfectamente quién es responsable y quién no”**

También y sobre todo por su **ubicación geográfica, presta servicio de taxi. Sobre esto nos comentó...**

—Quise ampliar el servicio de calidad que ofrecemos a los usuarios cuando tienen un contratiempo en nuestra zona de actividad. No hay que olvidar que en estas situaciones, somos la imagen de las compañías para las que trabajamos. Ofrecer un servicio de taxi al conductor de un utilitario con un clase S de Mercedes, no está mal, ¿no te parece?

**Actualmente cuenta con personal suficiente para garantizar los servicios de auxilio en carretera, prestados con agilidad y calidad, aunque últimamente ha tenido que reducir la plantilla, debido al importante descenso de la facturación. De esta crisis no se libra casi nadie.**

¿Qué opinas de tu profesión?

—Es fenomenal, haces una gran cantidad de amigos.

**“Hay que dar el mejor servicio posible al usuario”**

¿Cuáles son las claves del éxito en tu trabajo?

—Primero hay que ser muy sociable, tener buena formación y buena maquinaria, con todo esto además, hay que dar el mejor servicio posible al usuario.

**“Mi empresa está saneada, a pleno rendimiento y trabajando con las mejores compañías, pero la pongo en venta o en sociedad con otra empresa, porque no la puedo atender”**

Juan Huertas lleva en la Asociación prácticamente desde su fundación: —Hemos evolucionado mucho, ahora nos sentimos respetados. Cada persona es un mundo, qué duda

cabe, pero en mi caso me encuentro muy bien con mi trabajo y dentro de la Asociación. Desde luego no cambiaría de actividad, porque mejor que esta no la voy a encontrar y que me guste más tampoco. Ahora bien —matizó— mi empresa está saneada, a pleno rendimiento y trabajando con las mejores compañías, pero la pongo en venta o en sociedad con otra empresa, porque no la puedo atender. Quiero que esto lo destaque, porque Grúas Huertas está consolidada y además puede crecer, pero como te digo... no la puedo atender.

Julián Santamarina







**Autorizada por la  
Dirección General de Seguros**   
**para operar en todo el territorio nacional**

---

- Ampliado su ámbito de actuación y aprovechando esta coyuntura, Asada Internacional ha cerrado importantes acuerdos con las principales asociaciones de transportistas, empresas rent a car y autoescuelas, separando la asistencia de sus pólizas de circulación, cediendo esta actividad de asistencia a todas las empresas de auxilio en carretera aseguradas con nosotros.
- De igual forma, también se ha acordado con diversas compañías aseguradoras, separar la asistencia en viaje de turismos, furgonetas y motocicletas, recayendo la misma, como en el caso anterior, en las empresas de auxilio en carretera clientes de nuestra Correduría.

**Pólizas de Responsabilidad Civil  
+  
coberturas sin coste alguno**

**Garantizamos a los asociados de ANEAC-FENEAC  
un descuento mínimo del 10% en la contratación  
de sus pólizas, pudiendo llegar hasta el 25%**

**Asada Internacional, Correduría de Seguros, S.L.**

**C/ Industria, 1 - Oficina 17**

**D/ 41927 - Sevilla**

**Negocio Andalucía y Extremadura: [pelayo@asada.es](mailto:pelayo@asada.es)**

**Tels.: 95 45 41 176 / 637 577 667**

**Negocio Nacional: [fernando@asada.es](mailto:fernando@asada.es)**

**Tel.: 609 769 867**

BARCELONA / CÓRDOBA

# Vemasur Hidráulica

[www.vemasur.com](http://www.vemasur.com)

## ESPECIALISTAS EN LA FABRICACION DE GRUAS PARA AUXILIO Y RESCATE

Vemasur Hidráulica S.L., está ubicada en Puente Genil (Córdoba). Con 24 años de experiencia en el mundo de la hidráulica y el carrozado, se ha convertido en la empresa con mayor

gama de productos en grúas de arrastre tipo Z de fabricación propia en todo el mercado nacional.

En Vemasur Hidráulica mantienen una visión innovadora, es-

tando siempre en constante crecimiento.

Como empresa, su principal objetivo no es sólo la calidad, fuerza e innovación sino también el acabado y el diseño.



José Manuel Rodríguez, gerente de Vemasur Hidráulica, llegó a Puente Genil procedente de Barcelona. En su mochila 13 años de experiencia y especialidad en la fabricación y montaje de grúas de auxilio y rescate en carretera. Con él mantuvimos esta amplia entrevista sobre la calidad de sus productos...

**¿Por qué tanta variedad de modelos?**

—Uno de los principales motivos, es que escuchamos las necesidades de nuestros clientes y cuando escuchas a un profesional que esta todos los días en carretera, aprendes mucho como fabricante.

**“Cuando escuchas a un profesional que esta todos los días en carretera, aprendes mucho como fabricante”**



# GR - 45.000

## ESPECIALISTAS EN LA FABRICACIÓN DE GRÚAS PARA EL AUXILIO Y RESCATE



PI HUERTO DEL FRANCES C/ PANADERO, N°9 14500 PUENTE GENIL, CÓRDOBA  
Teléfono Zona Norte: 711750821 // Teléfono Zona Sur: 670093821  
Teléfono y Fax: 957617561

TEL. Y FAX  
MOVIL 670093821  
CÓRDOBA

Las personas que trabajan diariamente con remolcadores son las que realmente saben y pueden guiarte con respecto a las necesidades y carencias que se encuentran en sus equipos a la hora de realizar un rescate. Eso nos ha convertido en una empresa que se preocupa realmente por lo que ocurre en las carreteras.

**“Todos nuestros equipos siguen un riguroso control de fabricación y calidad”**

**¿Qué nos puedes contar de la fabricación de los equipos?**

—Todos los que componemos Vemasur Hidráulica somos muy conscientes de que un trabajo bien hecho será lo que a largo plazo garantizará que sigamos trabajando y ese es nuestro pilar fundamental.



50

Todos nuestros equipos siguen un riguroso control de fabricación y calidad, para que hasta el mínimo detalle quede controlado.

Dentro de la gran variedad de equipos que ofrecemos al profesional del auxilio y rescate en carretera hay un denominador común y es el tipo de material que utilizamos, todos nuestros máquinas están compuestas con productos de la mejor calidad que hay en el mercado, por ejemplo, el acero sueco de alta resistencia Domex 700, cuyo análisis clínico consta de bajos niveles de carbono y manganeso, tiene adición precisa de los refinadores de grano tales como

niobio, titanio o vanadio. Esto junto con una estructura limpia, hacen del Acero Domex la alternativa más competitiva de productos que se forman en frío y soldados.

**“La seguridad del operario es otra prioridad a la hora de la fabricación”**

Pero esto es sólo una parte de nuestra fabricación, otros materiales que utilizamos son los bulones cromados, casquillos y arandelas fabricadas en brinco de alta resistencia. Tenemos que ser conscientes que los ejes de giro se someten a un gran desgaste y esfuerzo y si no utilizamos materiales de pri-

mera calidad y reducimos el coste de mantenimiento y reparación no estaríamos pensando en nuestros clientes, los más importantes para nosotros.

La seguridad del operario es otra prioridad a la hora de la fabricación, todos los cilindros están equipados con válvulas de seguridad para protegerlo en caso de un fallo en el sistema hidráulico.

Para el diseño de nuestras máquinas contamos con un ingeniero en plantilla y los últimos programas de diseño CAD Y 3D, así que ningún detalle se escapa del control técnico.

**“Estamos ofreciendo un producto digno de competir dentro y fuera de Europa”**

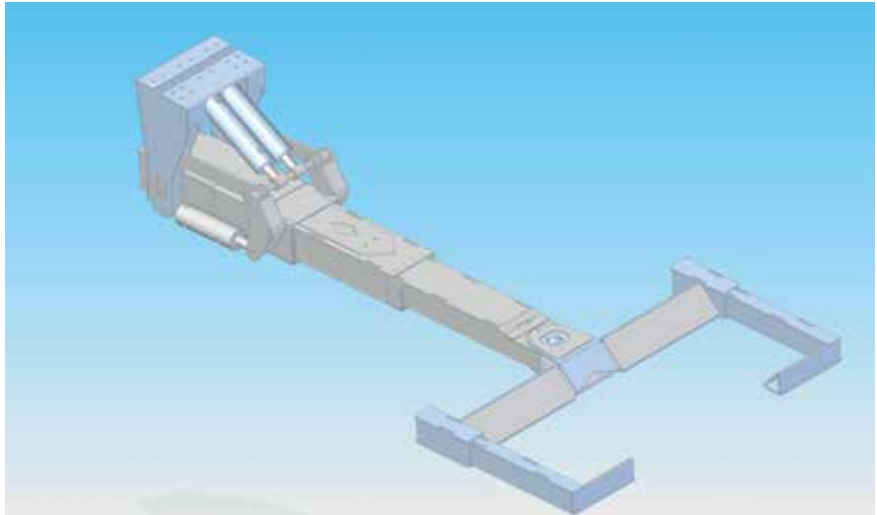

**¿Cómo fue vuestra experiencia en la feria alemana de kassel?**

—La verdad, vinimos muy contentos por ver equipos de un grandísimo nivel pero, vinimos más

contentos aún porque vimos que ahora mismo estamos ofreciendo un producto digno de competir dentro y fuera de Europa. Además, los productos que nos interesaron de allí, la mayoría, los hemos im-

plantado ya en nuestras últimas entregas siempre que el cliente lo solicite, por ejemplo, la pantalla de PLC para control de luces, aviso de mantenimiento y averías del equipo.



**“En España somos muy trabajadores y eso nos ha proporcionado el empujón necesario para salir adelante”**

**¿Cómo veis la situación del sector del auxilio y rescate?**

—La sensación que tenemos en Vemasur Hidráulica, es que siempre que hemos sufrido una crisis en este país y ha pegado con fuerza lo hemos pasado mal, pero en España somos muy trabajadores y eso nos ha proporcionado el empujón necesario

para salir adelante. Lo que sí hemos hecho como fabricantes es traspasar fronteras, comercializando nuestros productos en Europa, Centro América y otros muchos países que, por su crecimiento económico actual, nos abren sus puertas.

La directora general de Tráfico, María Seguí, entregó el Premio en nombre de la Fundación CEA a Atresmedia por Ponle Freno...

## “Ponle Freno y Fundación CEA comparten el mismo ADN para mejorar la seguridad vial”

**Madrid a 23 de mayo de 2013.**

*La Fundación CEA ha otorgado el premio que lleva su mismo nombre al grupo de comunicación Atresmedia como reconocimiento a su labor social desarrollada en favor de la prevención de los accidentes de tráfico mediante Ponle Freno.*



52

La directora general de Tráfico, **María Seguí**, ha entregado personalmente y en nombre de Fundación CEA el premio a **Javier Bardají**, director general de

**Atresmedia Televisión** por el trabajo social de Ponle Freno.

Con motivo de la entrega de este premio, la Fundación CEA ha reunido a numerosas personalida-

des que trabajan en su día a día en la lucha contra la lacra social que son los accidentes de tráfico. A esta cita han acudido diputados de la Comisión sobre Seguridad Vial y Movilidad Sostenible, directivos del sector del automóvil, expertos en seguridad vial y colectivos implicados en la lucha por combatir las víctimas en carretera.

### La Fundación CEA

Rafael Fernández-Chillón, presidente de la Fundación CEA, ha señalado que “Este premio que ahora entrega la Fundación, fue creado por CEA para premiar cada año a personalidades, organismos o entidades con más relevantes méritos en el campo de la seguridad vial, y Ponle Freno es sin duda un gran merecedor de él por la labor social desarrollada en favor de la prevención de los accidentes”





**Asistencia 24 horas**  
**925 80 40 33**



Ctra. de Cervera, km. 0,800  
Tel.: 608 325 286 - 607 621 156  
Fax: 925 82 34 35  
Apdo. Correos 455  
45600 Talavera de la Reina • Toledo

**El servicio de asistencia  
más ágil y profesional  
los 365 días del año**



*www.jdelao.com*  
*e-mail: [gruas@jdelao.com](mailto:gruas@jdelao.com)*

Además Fernández-Chillón, ha querido recordar cuáles son los fines de la Fundación que él preside, entre los que se encuentran:

- *La reducción de los accidentes de tráfico mediante el impulso de acciones y estudios de investigación en el ámbito de la Seguridad Vial.*
- *La movilidad, gracias a actuaciones eficaces para lograr ciudades más saludables, más equilibradas y mejor planificadas, que conjuguen las necesidades de los vehículos con el transporte público u otros elementos de transporte, y los peatones.*
- *La ecología, porque con el automóvil también se puede proteger el medio ambiente a la vez que se puede ahorrar dinero, dos asuntos fundamentales en nuestro día a día.*
- *La ayuda a las víctimas de accidentes de tráfico con un servicio gratuito de atención telefónica las 24 horas.*

### Las instituciones privadas apoyan los mensajes de la Administración

Durante la entrega del premio **Fundación CEA 2013** que ha hecho personalmente la directora general de **Tráfico**, **María Seguí**, ha destacado su gratitud por participar *“en este acto de entrega de premios, ya que en el mismo se pone de manifiesto la implicación de la sociedad civil en materia de seguridad vial. Una vez más actos como éste evidencian la importancia de que las instituciones privadas sean copartícipes de los mensajes de las Administraciones.”*

*Seguí también ha señalado que “desde su creación, Ponle Freno, supuso la apuesta decidida de un grupo de comunicación, por la seguridad vial y ha logrado trasladar e implicar a toda una sociedad y*

*hacer que participen millones de ciudadanos, logrando que tanto ciudadanos como administraciones sientan a Ponle Freno como algo cercano. Éste es precisamente el espíritu de la nueva campaña de la DGT: A tu lado vamos todos”*

Así mismo, la directora general de **Tráfico**, ha querido destacar *“la apuesta decidida por una movilidad saludable y por una conducción ecológica y eficiente que convierte a la Fundación CEA en un buen compañero de viaje”*

### Atresmedia y Ponle Freno

**Ponle Freno**, es la primera de las grandes iniciativas de responsabilidad corporativa impulsada por Atresmedia. Desde su creación, **Ponle Freno**, se ha ocupado de enviar un mensaje alto y claro a toda la sociedad española con toda la fuerza de un gran grupo de comunicación, como es Atresmedia al servicio de la seguridad vial.

La implicación de **Ponle Freno** por conseguir su objetivo: *“Ninguna víctima en carretera”*, le ha llevado a formar parte de la vida pública de nuestro país. Y es que cinco años después de su nacimiento, **Ponle Freno** es mucho más que una campaña de acción social. Con su trabajo han contribuido a que cambien positivamente las cifras de los siniestros de tráfico, que han ido mejorando notablemente en los últimos años.

**Javier Bardají**, director general de **Atresmedia Televisión** ha agradecido a la Fundación CEA este premio ya que *“es un claro ejemplo de que la sociedad civil puede mejorar las cosas sin esperar a que el Gobierno lo haga”*. Bardají ha señalado que **Ponle Freno** *“comparte el mismo ADN que la Fundación CEA y hemos trabajado juntos desde el principio, con un toque de provocación, para mejorar la señalización,*

*la colocación de los radares y que el dinero recaudado por las multas se destine a las víctimas de accidentes de tráfico”*.

Por último, Javier Bardají ha destacado que el año pasado *“fue el mejor de la historia en lo que a siniestralidad se refiere. Además, en la última Semana Santa también se han reducido el número de víctimas mortales en accidentes”* *“En los primeros cuatro meses de 2013 han fallecido 328 personas, 66 menos que en el mismo periodo del año pasado”*, ha concluido Bardají.

### Premio Fundación CEA, la herencia del Trofeo CEA

*El Premio Fundación CEA tiene su origen en El Trofeo Nacional CEA, que fue creado por el Comisariado Europeo del Automóvil para premiar cada año a personalidades, organismos o entidades con más relevantes méritos en el campo de la seguridad vial.*

*Han sido galardonados con este Premio Michelin, el proyecto Attitudes Audi España; Revista “Tráfico”; Aesleme (Asociación para el Estudio de la Lesión Medular Espinal); Cruz Roja Española; INTRAS (Instituto Universitario de Tráfico y Seguridad Vial. Universidad de Valencia), Cuerpo de Policía Municipal de Madrid; 3M; SERCAM (Servicio de Emergencia y Rescate de la CAM); Agrupación de Tráfico de la Guardia Civil; Instituto BMW para la Seguridad Vial; SAMUR (Servicio de Asistencia Municipal de Urgencia y Rescate); Miguel María Muñoz Medina (Presidente del Instituto Mapfre de Seguridad Vial) y José Antonio Naves Muñoz. (Presidente de OFESAUTO).*

**Nuria Alonso Martínez-Losa**  
Directora de Comunicación  
y RR. EE.  
Fundación CEA



Emilio Domínguez del Valle.  
Abogado. Asesor Jurídico de ANEAC-FENEAC



## ANEAC-FENEAC REFERENTE DEL AUXILIO EN CARRETERA

Tras la aprobación de la reforma de la **Ley de Ordenación del Transporte Terrestre** por la **Ley 9/2013, de 4 de julio** (BOE del 5), en la que como ya es sabido se introdujo a propuesta de ANEAC-FENEAC y con el respaldo de **PP, PSOE, IU y CiU**, una disposición adicional sobre nuestro sector, la Federación está dando importantes pasos en mejora de las condiciones de nuestros socios y del sector del auxilio en carretera en su conjunto.

Así, a instancias de ANEAC-FENEAC, se han presentado dos proposiciones no de ley en el Congreso de los Diputados solicitando la regulación del auxilio en carretera para su debate en la **Comisión de Seguridad Vial y Movilidad Sostenible del Congreso de los Diputados** y sobre reglas genéricas homogéneas de restricciones a la circulación del transporte pesado y en particular del auxilio en carretera en las diversas vías y CCAA, respectivamente. Y se está trabajando en otras, como nuestros trabajos en relación con la visibilidad de los vehículos de auxilio en carretera mediante paneles retroreflectantes y color de seguridad.

La misma Comisión del Congreso de los Diputados ha emplazado a comparecencia a ANEAC-FENEAC para exponer cuál entendemos debe ser la mejor regulación posible de nuestro sector.

Por otro lado la **Dirección General de Tráfico**, y su Directora General -D<sup>a</sup> María Seguí- están estudiando detalladamente las enmiendas que ANEAC-FENEAC ha presentado a la reforma del **Reglamento General de Circulación**, principalmente en los aspectos de la circulación de las grúas cuando acuden a un accidente tanto por arcenes como por otros carriles reservados; facilitar los servicios en vías urbanas y regular la actuación de las grúas de auxilio en

cuanto vehículos especiales y las denominadas "góndolas".

Se han mantenido en estos meses más de tres reuniones al más alto nivel con la DGT, con el propósito de encauzar los asuntos relacionados con nuestro sector, reforzando así el papel institucional y de referencia que ANEAC-FENEAC tiene para el Auxilio en Carretera, así como el de organización consultiva y miembro exclusivo de su **Consejo de Seguridad Vial** sobre asuntos relacionados con el auxilio en carretera.

Por otro lado, previo a la aprobación por el Consejo de Ministros y del Informe del **Consejo de Estado**, se ha sometido a opinión de ANEAC-FENEAC el nuevo texto del Anteproyecto de Ley de reforma de la Ley de Seguridad Vial, en el que hemos puesto de manifiesto, entre otras cosas, la necesidad de una normativa específica y su posterior desarrollo sobre nuestras empresas y la actividad de auxilio, siempre atendiendo a la seguridad vial y la protección de los usuarios de la carretera y el medio ambiente.

En defensa particular de algunos de nuestros asociados y asociaciones territoriales nos hemos dirigido a diversas instituciones (DGT, **Dirección General de Transportes del Ministerio de Fomento, Servei de Transit, Agrupación de Tráfico de la Guardia Civil, etc.**) a fin de denunciar prácticas de competencia desleal por empresas que no son del sector del auxilio en carretera y otras sencillamente "piratas" o intrusas.

También hemos podido asesorar y defender ante Juzgados y Tribunales a algunos de los socios que han sufrido alguna contrariedad en su negocio, han visto como perdían injustamente a una compañía, o sencillamente se les debían cantidades por su trabajo.

Así que, como siempre aquí está ANEAC-FENEAC defendiendo los intereses del sector del auxilio en carretera, sin atender a intereses espurios o personales de unos empresarios contra otros, absurdas peleas por protagonismos, sino fomentando la profesionalidad y la mejora de la actividad y el servicio para las empresas y para nuestros proveedores y usuarios, en definitiva, con sentido de Estado, para todo el sector y todos los que lo componen.

Para poder sostener este grado de representatividad hemos llevado a cabo el proceso de acreditación ante el **Comité Nacional del Transporte por Carretera**, presentando un sólido número de socios para que FENEAC **continúe siendo una federación fuerte y representativa**.

Así lo reconocen las instituciones y lo valoran nuestros clientes, las compañías de asistencia, con quienes nuestro grado de interlocución se incrementa día a día a través de las **Mesas de Trabajo** que ANEAC-FENEAC lidera.

Os recordamos a todos, lo importante que es culminar este proceso con éxito, pues en ese caso, será un primer y decisivo paso para tener el mejor sector empresarial de auxilio en carretera de toda la **Unión Europea**. Juntos podremos. Como ya decíamos en el anterior número de esta revista,

*"Continuará..."*

Estamos a disposición de las empresas de auxilio en carretera en:  
**ACTIO SUMARIA, SLP**  
C/ Maldonado 48 1º  
Madrid 28006  
[actio.abogados@hotmail.com](mailto:actio.abogados@hotmail.com)

# Tablón de Anuncios

## SE VENDE GRUA MODELO ECO-T 160

Se vende grúa modelo ECO-T160 en buen estado. Precio 4000 €. Interesado preguntar por Antonio tlf.: 636 286 138

## SE VENDE IVECO DAILY

Iveco daily 65c15 con 326.000 km. Año 2007, carrocería Narros con 5,80 m de plataforma y en perfecto estado. Aire, elevadoras, control velocidad, nieblas. 22.000€. tlf contacto 646977053 preguntar por Raúl.



## SE VENDE CAMIÓN PORTA VEHÍCULOS IVECO 65C17 AÑO 2005. KMS: 370.000.

TARA: 4000 kg.  
MMA: 6500 kg.  
LONG. TOTAL: 7950 mm.  
ALT. TOTAL: 2250 mm. ANCH. TOTAL: 2235 mm.  
Basculante autodeslizante, con cabrestante Brevini Winches BWT3600L, enganche Aragaon EAR001 para remolque hasta 750/3500 kg., Señal V-2, Faro de trabajo. Contactar con Andrés (658 922 808)



## SE VENDE NISSAN

NISSAN PATROL 2.8 6 CILINDROS CARROZADO FOIMA EN PERFECTO ESTADO DE USO Y MANTENIMIENTO AL DIA, 273000KM AÑO 1995. 10000€+IVA. TELÉFONO CONTACTO: RAUL 646977053.



## SE VENDE MERCEDES- REMOLCADOR 254

Abs, A/A, turbo alimentado, sistema antibloqueo, depósito de combustible de 400 litros, dispositivo de arrastre RING- FEDER/85g145. Monta neumáticos 385/65R22, 5-158L en 1º y 3º ejes con vías A/P de 2100/1900 mm índices en 2º eje 154/150m. Monta grúa con horquilla de suspensión D.P./c22. D. Doble litera, líneas de aire y luz. 2 cabrestantes hidráulicos y plumín, dispone 5ª rueda, varios tipos de uñas, etc. Mantenimiento al día, cambio por compra 4 ejes. Color amarillo.



## SE VENDE GRUA MITSUBISHI CANTER

Mitsubishi Cante, Año Julio 2009, Kilómetros: 174.000, Carga útil 2.750 kg, MMA 7.500 kg, Dotada con plataforma y cuchara, Mando Multifunción para todas funciones de la plataforma, Abs, Airbag conductor, dirección asistida, A/A Precio 30.000 € + IVA, Teléfono contacto: 609 290 340



## SE VENDE NISSAN ATLEON 120

SE VENDE NISSAN ATLEON 120. SU PRECIO ES 18.000€ CONSTA DE PALAS PARA REMOLCAR UN SEGUNDO VEHÍCULO. PARA MAS INFORMACIÓN PÓNGASE EN CONTACTO AL TELÉFONO: 965 630 130/965 632 221



## SE VENDE EMPRESA

Con 3 grúas con tarjetas nacionales a servicio público, 1 taxi, 1 todo terreno y un remolque de motos, trabaja con las mejores compañías. Interesados preguntar por Juan telf.: 608 703 947

## SE VENDE GRÚA NISSAN CABSTAR

Se vende Nissan Cabstar año 2004, 4500 Kg, plataforma, 420000 Km. Interesados llamen al 629 691 695

## SE VENDE GRÚA MODELO IVECO MH260E31

Se vende grúa Iveco MH260E31 año 2000 con plataforma de 26000 kg y pluma Fassi F250 de 25 toneladas y cabrestante, palas de arrastre que levantan 4 toneladas, litera. Interesados llamen al 629 691 695

VOLQUETES Y CARROCERÍAS

**ENCABO S.A.**



**Especialistas en construcción de plataformas portavehículos  
adaptables a todos los fabricantes de vehículos**



**PLATAFORMA PORTAVEHÍCULOS  
DOBLE PISO CON PALA**



**PLATAFORMA  
PORTAVEHÍCULOS DOBLE PISO**



**PLATAFORMA  
METÁLICA  
PARTIDA**



**PLATAFORMA DE  
ALUMINIO**



**PLATAFORMA  
METÁLICA**

**Cl. Camino de las Bodegas Nº 15  
28140 Fuente El Saz del Jarama  
(Madrid)**

**Tel.: 91 620 11 12  
Fax : 91 620 13 85**

**E-mail: [info@carroceriasencabo.com](mailto:info@carroceriasencabo.com)  
Visite nuestra nueva página Web:  
[www.carroceriasencabo.com](http://www.carroceriasencabo.com)**



Llévate un Pack de Seguridad Vial por la compra de una grúa.

